

Forum

technische Bildung

**Beispiele-Informationen-Diskussion
zum Unterricht mit dem
fischertechnik-Schulprogramm**

1/73

Herausgeber:

FISCHER-WERKE Artur Fischer
7241 Tumlingen, Krs. Freudenstadt
Telefon (074 43) 121 Telex 7 64 224

Redaktion:

Ludwig Luber, c/o, Fischer-Werke, 7241 Tumlingen
Fachschulrat Helmut Wiederrecht
6921 Lobenfeld, Torgartenstr. 34

Zuschriften und Beiträge erbeten an Fischer-Werke Artur Fischer, 7241 Tumlingen. Beiträge können bei Quellenangabe und gegen Übersendung eines Belegexemplares nachgedruckt werden.

Erscheinungsweise und Bezugsmöglichkeiten:

Forum Technische Bildung, ein Informationsdienst der Fischer-Werke für Schulen, erscheint drei- bis viermal im Jahr als Beilage in folgenden Zeitschriften:

Westermanns Pädagogische Beiträge –
Georg Westermann Verlag, Braunschweig

Die Arbeitslehre –
Ernst Klett Verlag, Stuttgart

Technik und Wirtschaft im Unterricht –
Otto Maier Verlag, Ravensburg

Die Informationsschrift kann auch direkt bei den Fischer-Werken bestellt werden.

Mitarbeiter dieses Heftes:

Horst Dinter, 6600 Saarbrücken, Graf-Stauffenberg-Str. 86
Ludwig Luber, 7241 Tumlingen, Fischer-Werke
Hans Maier, 6800 Mannheim, Nadlerstr. 4
Werner Pfeiffer, 4921 Bartrup, Bahnhofstr. 5
Helmut Wiederrecht, 6921 Lobenfeld, Torgartenstr. 34

Ständige Berater:

Horst Dinter
Professor für Arbeitslehre – Technik und Wirtschaft, Pädagogische Hochschule des Saarlandes, Saarbrücken.

Dr. Horst Egen
Professor für Technologie und Didaktik des technischen Werkens, Pädagogische Hochschule Westfalen-Lippe, Abt. Bielefeld.

Dr. Ullrich Freyhoff
Professor für Allgemeine Didaktik und Schulpädagogik, Hochschule Ruhr, Abt. Dortmund.

Herbert Frommberger
Professor für Schulpädagogik, Hochschule Ruhr, Abt. Dortmund.

Dipl.-Vw. Erich-Albert Grunert
Stadtschulrat, Lehrbeauftragter für Didaktik der Wirtschaftswissenschaften, Pädagogische Hochschule Ruhr, Abt. Dortmund.

Fritz Kaufmann
Fachschulrat für Werkerziehung, Pädagogische Hochschule Heidelberg.

Dr. Heribert Keh
Direktor der Staatlichen Realschule Ebern/Unterfranken.

Dr. Hans Maier
Professor für Schulpädagogik, Pädagogische Hochschule Heidelberg.

Dr. Ewald Rother
Professor für allgemeine Pädagogik, Pädagogische Hochschule Heidelberg.

Dr. Carl Schietzel
Professor i. R. für Didaktik (Sachkunde) im Fachbereich Erziehungswissenschaften, Universität Hamburg.

Druck: G. Westermann Verlag, Druckerei und Kartographische Anstalt, Braunschweig.

Printed in Germany.

Forum

technische Bildung

Beispiele – Informationen – Diskussion
zum Unterricht mit dem fischertechnik-Schulprogramm

Inhaltsverzeichnis

Heft 1/73

1. Hans Maier	
Zur Einführung	Seite 4
2. Helmut Wiederrecht	
Zur Absicht und Gestaltung dieser Publikation	Seite 5
3. Werner Pfeiffer	
Unterrichtsbeispiel „Arretierung“	
Hauptschule 9. Schuljahr	Seite 9
4. Horst Dinter	
Versuche im Grenzbereich der Funktion am Beispiel	
unterschiedlicher Getriebearten – Ein Bericht	Seite 14
5. Informationen zum fischertechnik-Schulprogramm	Seite 18
Neue Unterrichtshilfen	
5.1 Breunig-Maier-Ruckwied-Wiederrecht	
„Technische Elementarbildung in der Grundschule“	
Handbuch II	
5.2 Klante-Ullrich	
„Technik im Unterricht der Primarstufe“	
5.3 Hörner-Kaufmann	
„Statische Probleme bei Brücken, Türmen und Kränen“	
Handbuch III	
5.4 Keßler	
„Elektronik mit dem Lernbalken u-t 4“	
6. Der u-t 4	
Steuern und Regeln mit Elektronik	Seite 20
7. fischergeometric	
Ein neues Lernmittel für das Technische Zeichnen	
in allgemeinbildenden Schulen	Seite 22
8. Leserforum	
Zusammengestellt und kommentiert von H. Maier	Seite 24
9. Literaturverzeichnis	Seite 26

Zur Einführung

Die technischen Baukästen der Fischer-Werke haben Eingang in die Schule gefunden. Mit Recht; denn Pädagogen haben immer wieder darauf hingewiesen, daß zur Vermittlung technischen Wissens und technischer Bildung ein Medium notwendig ist, das technische Prozesse für die Lernenden anschaulich macht.

Ein technischer Baukasten ist selber ein Erzeugnis der Technik. Technische Erzeugnisse wollen von Menschen in den Dienst genommen werden, sie haben aber auch die Tendenz, in den Dienst zu nehmen. Schulen schaffen Lehrmittel an, Lehrer benutzen sie; mit welchen Zielen? mit welchen Erfahrungen? mit welchem Erfolg? Es besteht immer die Gefahr, daß Lehrmittel benutzt werden, nur weil sie da sind oder daß die mitgelieferten Zielsetzungen und Anweisungen zum Gebrauch einfach übernommen werden. Lehrmittel, Zielsetzungen und Handreichungen zum unterrichtlichen Umgang bilden eine notwendige Voraussetzung für die Praxis dann, wenn sie den Boden schaffen für Erprobung, Erfahrungsaustausch und Diskussion. Erprobung, Erfahrungsaustausch und Diskussion zusammen sind das entscheidende Element für den pädagogischen Fortschritt, der darin besteht, daß Neues erprobt und zur gesicherten Erfahrung wird.

Die technischen Lernbaukästen, die entwickelt wurden, und die Handbücher und Unterrichtsprogramme, die dazu ausgearbeitet wurden und werden, sind nur ein Teil des didaktischen Instrumentariums; hinzutreten muß als notwendige Ergänzung ein Organ, das lebendige Diskussion und Erfahrungsaustausch ermöglicht.

Es ist den Fischer-Werken zu danken, daß sie mit dem „Forum Technische Bildung“ eine solche Möglichkeit schaffen.

Das „Forum Technische Bildung“ will ein Informationsdienst sein und dem Erfahrungsaustausch und der Diskussion dienen.

Die Diskussion hat ihr deutliches Zentrum: es geht darum, die Möglichkeiten und Grenzen technischer Baukästen für einen Unterricht im Bereich der technischen Bildung, des technischen Werkens und der Arbeitslehre zu erkunden. Diese Erkundung kann aber nicht allein durch abstrakte Erörterungen, sondern nur zu-

sammen mit praktischer Erprobung gelingen. Im Mittelpunkt jeden Heftes soll deshalb zumindest ein Unterrichtsbeispiel stehen. Dieses Beispiel soll den Leser in seiner eigenen Arbeit stimulieren – das kann durch Zustimmung, aber auch durch Widerspruch geschehen. Besonders an der Kritik ist uns gelegen. Wir bitten die Leser, uns ihre Auffassung wissen zu lassen und dadurch zur Entfaltung des didaktischen Gesprächs beizutragen.

Lehrer aller Schularten, von der Grundschule bis zur Hochschule, die glauben, daß technische Bildung und Arbeitslehre Aufgabe einer modernen Schule darstellen und die Erfahrungen, positive oder negative, mit technischen Baukästen haben, sind aufgefordert, sich an der Diskussion und dem Erfahrungsaustausch durch Beiträge zu beteiligen. Vorschläge zur Darstellung der Unterrichtsbeispiele werden in dem folgenden Beitrag „Zur Absicht und Gestaltung der Publikation“ vorgestellt.

Diskussion und Erfahrungsaustausch werden durch zusätzliche Informationen gefördert. Die Informationen können sich auf die Unterrichtsbeispiele beziehen, in dem etwa die Anwendung der in der Modellebene behandelten technischen Gebilde und Funktionen in der technischen Wirklichkeit ergänzt oder hinzugefügt oder entsprechende Beispiele aus der Geschichte der Technik dargestellt werden.

Die Informationen können sich aber auch auf den einschlägigen didaktischen Markt beziehen, indem neue technische Baukästen, neue Unterrichtsmedien aus dem Bereich der technischen Bildung, gesicherte wissenschaftliche Ergebnisse mitgeteilt werden.

Für die einzelnen Folgen des Informationsdienstes ergibt sich aufgrund der beschriebenen Anliegen folgende Gliederung:

1. Unterrichtsbeispiele
2. Technische und historische Informationen zu den Unterrichtsbeispielen
3. Anregungen und Informationen aus dem In- und Ausland, soweit sie Fragen der technischen Bildung betreffen
4. Informationen über Neuentwicklungen
5. Leserforum

Zur Absicht und Gestaltung dieser Publikation

Der Untertitel – Beispiele - Informationen - Diskussion zum Unterricht mit dem fischertechnik-Schulprogramm – gibt die Absicht wieder, die die Herausgeber und die Fischer-Werke mit der Gründung dieser Publikation verbinden: Es soll eine Stätte für Diskussion und Erfahrungsaustausch bereitgestellt werden¹.

Dieses Vorhaben kann aber nur verwirklicht werden, wenn Lehrerinnen und Lehrer aller Schularten zur Mitarbeit bereit sind: Beispiele und Erfahrungen aus der Schulpraxis sollen veröffentlicht und dem Lehrer dadurch bei der Planung und bei der Durchführung des Unterrichts die Hilfe möglichst vieler Kollegen angeboten werden.

Damit diese Intention verwirklicht werden kann, ist es erforderlich, daß möglichst viele Kollegen aus der Isolierung ihres Klassenzimmers herauskommen und Kontakt finden zu Kollegen, die ähnliche Probleme lösen und ähnliche Fragen beantworten müssen. Dies kann dadurch geschehen, daß der eigene Unterricht als Anregung für andere vorgestellt wird. Dieser Unterricht kann dann nachvollzogen und hinsichtlich Effektivität, Lernerfolg, Angemessenheit der Frage- oder Problemstellung überprüft werden.

Sie können über Erfahrungen berichten, Änderungsvorschläge unterbreiten und so zur Verbesserung des Unterrichts beitragen. Eine solche aus Beispielen, Erfahrungsberichten und didaktischen Reflexionen bestehende Diskussion kann dann die Grundlage für die Weiterentwicklung des Bereiches von Unterricht sein, um den es hier geht: den Bereich der Technischen Bildung.

Wichtig ist, daß alle Beispiele, Anregungen und Berichte so dargestellt werden, daß sie nachvollziehbar sind; denn nur dann bringen sie Erleichterung bei der Vorbereitung und ermöglichen eine Überprüfung der Erfahrung, aus der dann gesicherte Ergebnisse gewonnen werden können. Die wichtigsten Stellen des Unterrichts sollen deshalb möglichst präzise beschrieben werden.

Einige solcher wesentlichen Stellen werden im folgenden kurz beschrieben und durch Beispiele belegt.

1. Lernziele

Es ist selbstverständlich, daß zu jeder Planung von Unterricht die Lernziele der entsprechenden Einheit genannt werden, damit nicht geschieht, was Mager² so beschreibt:

„... wenn man nicht genau weiß, wohin man will, landet man leicht da, wo man gar nicht hin wollte.“

Günstig ist, wenn die Ziele nicht nur als allgemeine oder Grobziele beschrieben werden, sondern als Feinziele der untersten Konkretisierungsebene in operationaler Form. Diese Form ist deshalb günstig, weil hier das Verhalten, die Inhalte (Gesetze, Begriffe usw.) und gegebenenfalls Möglichkeiten der Erfolgskontrolle angeführt sind. Es ist dann genau beschrieben, was der Schüler tun muß, um das Ziel zu erreichen und um zu zeigen, daß er das Ziel erreicht hat.

Beispiel:

Zum Thema „Kupplungen“³:

Die Schüler sollen

- a) Bau und Funktion folgender Kupplungen kennenlernen und erklären können: Schalen-, Klauen-, Reibungskupplung, Gelenkwelle mit Kardangelenken (im Baukasten enthalten);
- b) schaltbare und nicht schaltbare Kupplungen voneinander unterscheiden können;
- c) bei ihren Modellen angeben können, ob sich die Kupplung auch während des Betriebs oder nur im Stillstand schalten läßt;
- d) das Kupplungsprinzip in Geräten und Maschinen des täglichen Erfahrungsbereiches (siehe Transfer) wiederfinden sowie benennen und möglichst die Art der Kupplung angeben können.“

¹ Vgl. Hans Maier: Zur Einführung.

² R. F. Mager: Lernziele und programmierter Unterricht, Weinheim 1971, Seite XI.

³ Aus: Christian Vollmers, Jan Rolf: Technisches Grundwissen I und II. Sonderdruck aus Westermanns Pädagogische Beiträge Nr. 11 und 12/1971, Seite 9.

Vgl. auch Lernziele der in diesem Heft vorgestellten Unterrichtseinheit und die Lernziele in: Information für Grundschule, Tümlingen 1971, Verfasser: Arbeitsgruppe Technische Bildung, Pädagogische Hochschule Heidelberg.

2. Anfangssituation, Arbeitsauftrag, Problemstellung oder Fragestellung⁷

Viel Zeit wird aufgewendet, wenn Lehrer bei der Vorbereitung der Frage nachgehen: Was zeige, demonstriere, frage oder erkläre ich, damit die Schüler das zu lösende Problem erkennen und als ihr Problem anerkennen, damit sie die neue Problemlage mit dem bisher Gelernten und ihrer Umwelterfahrung verknüpfen können, damit sie zur Lösung des Problems motiviert sind.

Die Art und Weise der Problemstellung entscheidet aber auch über den Freiheitsraum, der dem Schüler beim Lösen eines technischen Problems eingeräumt wird. Diese Stelle des Unterrichts sollte möglichst genau beschrieben werden! Nur wenn konkrete Unterlagen zu dieser Phase des unterrichtlichen Geschehens vorliegen, ist das Unterrichtsbeispiel nachvollziehbar. Gleichzeitig bedeutet dies eine erhebliche Entlastung bei der Vorbereitung und gegebenenfalls eine Bereicherung des Unterrichts durch Abwechslung. Möglichkeiten zur Gestaltung der Anfangssituation sind in der Literatur beschrieben, einige wenige seien hier genannt.

2.1 Betrachten von Bildern, Skizzen, Zeichnungen, Konstruktionsplänen (z. B. auch historische Darstellungen), die technische Gebilde zeigen. Solche Abbildungen sind in Lexikas und entsprechenden Fachbüchern enthalten.

2.2 Vorführen und Analysieren von Filmen, die technische Gebilde in Funktion zeigen.

z. B. FWU 8 F 154 Drehbrücke

8 F 155 Hubbrücke

8 F 7 Bewegungsablauf im Kreis-
kolbenmotor

Falls solche Abbildungen in allgemein zugänglicher Literatur vorhanden sind, genügt eine Quellenangabe. In anderen Fällen können solche Abbildungen als Fotos oder Zeichnungen an dieser Stelle veröffentlicht werden.

2.3 Betrachten oder Zerlegen und Analysieren technischer Gebilde im Klassenzimmer, z. B. Bohrmaschine, Ottomotor u. a. m.

2.4 Beobachten technischer Gebilde am Ort ihrer Verwendung, Analysieren der Bewegungs-

abläufe und Aufsuchen der technischen Funktionseinheiten, z. B. Kräne auf der Baustelle, Brücken, Geräte auf dem Spielplatz, Lastenaufzug beim Hausbau.

2.5 Erteilen eines Bauauftrages auf der Modellebene mit Hilfe von Fotos, Skizzen und Stücklisten.

Beispiel⁴

Alle Bauteile, die Du für die nächsten Versuche benötigst, findest Du in der Schachtel vor Dir auf dem Tisch. Als erstes legst Du die Bauteile zurecht, die Du auf Bild 1 siehst!



Bild 1

Stecke diese Teile wie auf Bild 2 zusammen!



Bild 2

Mit wenigen Handgriffen läßt sich jetzt die Konstruktion (Bild 3) zusammenbauen.

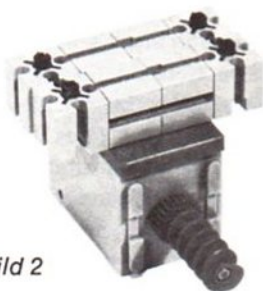

Bild 3

⁴ Aus: Horst Egen, Hartmut Neumann: Lernprogramm „Zahnradgetriebe“, Stuttgart-Botnang 1970, jetzt Ravensburg, Seite 4–7.

⁷ Vgl. auch: Hans Maier: Der didaktische Ort technischer Baukästen, in: Westermanns Pädagogische Beiträge, Heft 10/1970 (Beilage lehrmittel aktuell 4/70).

2.6 Erteilen eines Bauauftrages durch Nennen eines technischen Gebildes.

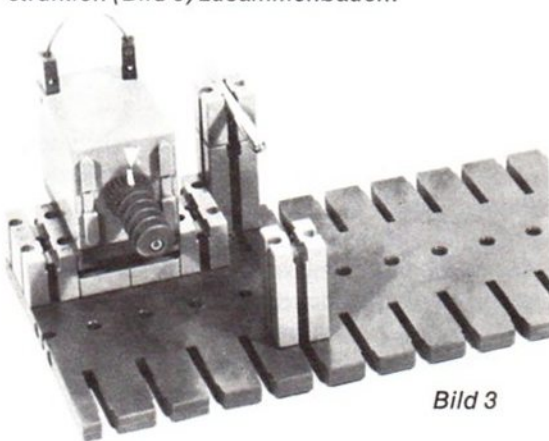
Beispiel⁵

„Arbeitsauftrag: Baue eine einfache Winde, mit der du eine kleine Last anheben kannst; oder baue einen Wagenheber, mit dem ein (Spielzeug-)Auto hochgehoben werden kann!“

Es muß mit beiden Arbeitsaufträgen möglich sein, die Last auf jeder Höhe zu halten, ohne daß die Kurbel festgehalten wird.“

2.7 Vorstellen von Situationen, die ein technisches Problem enthalten, durch verbale Beschreibung, durch Fotos oder Skizzen, eventuell verbunden mit Versuchen zur Problemfindung.

Beispiel⁶

Arbeitsauftrag

„Ein Schiff, das Baumstämme geladen hat, ist im Hafen angekommen. Diese Baumstämme sollen aus dem Schiff auf das höher gelegene Ufer gehoben werden.“

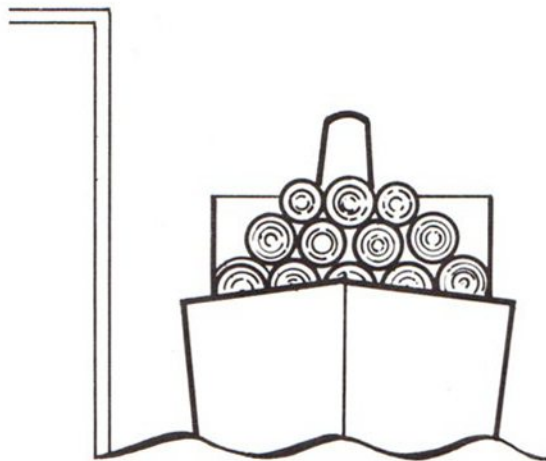

Stelle Dir vor, Du bist Ingenieur und erhältst den Auftrag, eine Vorrichtung zu bauen, mit der die Baumstämme aus dem Schiff herausgehoben werden können!

Versuche, mit den Teilen aus Deinem Baukasten eine Vorrichtung zum Entladen dieses Schiffes zu bauen!“

Bei den unter 2.1 bis 2.4 genannten Möglichkeiten können zusätzliche Angaben zum Unter-

richtsgespräch mit Formulierung der Leitfrage und der Impulse gebracht werden.

Mit dieser Aufzählung ist keine Vollständigkeit angestrebt worden. Es geht nur darum: aufmerksam machen auf Stellen, wo Anfangssituationen beschrieben, und auf Beispiele, wie sie gestaltet sind. Je genauer die Angaben zur Anfangssituation sind, desto leichter kann der Unterricht nachvollzogen werden; deshalb bitten wir, Arbeitsaufträge und Problemstellungen möglichst wörtlich zu formulieren.

3. Beschreibung des Schülerverhaltens in der Problemphase

Ein Unterrichtsbeispiel kann auch nur nachvollzogen werden, wenn man erfährt, wie die Schüler die Lösung des Problems beginnen, wie sich Schüler spontan äußern, welche Fragen sie stellen, was sie probieren, entdecken und überprüfen, welche Irrwege sie gehen, welche Hilfen, Hinweise und Impulse sie benötigen. Der Leser möchte erfahren, welche Schwierigkeiten auftauchen, worauf sie zurückzuführen sind, wie sie beseitigt werden; welche Hilfen, Hinweise und Erläuterungen der Lehrer gibt. Solche Informationen können z. B. auch in Form eines Protokolls gegeben werden.

4. Vorstellung von Teil- oder Gesamtergebnissen

Werden Unterrichtsbeispiele, die hier veröffentlicht wurden, an anderen Schulen ebenfalls durchgeführt, so kann der Vergleich der Teil- oder Gesamtergebnisse bei Übereinstimmung zu gesicherter Erfahrung führen. Unterschiedliche Ergebnisse können Anlaß zu erneuter Überprüfung und lebendiger Diskussion sein. Beiden Zielen dient die Bitte, Teil- oder Gesamtergebnisse vorzustellen. Dies kann durch Fotos, Zeichnungen, Skizzen und/oder durch eine Beschreibung von Schülerarbeiten geschehen.

⁵ Aus: Christian Vollmers, Jan Rolf: Technisches Grundwissen I und II, Sonderdruck aus Westermanns Pädagogische Beiträge Nr. 11 und 12/1972, Seite 11.

⁶ Aus: Arbeitsgruppe Technische Bildung, PH Heidelberg: Information für die Grundschule, Tumlingen 1971.

5. Häufig schließt sich an die Problemlösungsphase eine Phase der Überprüfung, der Beurteilung, der Auswertung, Verallgemeinerung durch Formulierung von Gesetzmäßigkeiten, des Transfers oder der Erfolgskontrolle an. In solchen Fällen sollte auch hierüber Auskunft gegeben werden.

Zur Überprüfung der Konstruktionen: Kurze Darstellung der Prüfsituation, eventuell mit Skizze über den Aufbau und Angaben zu den Beobachtungsrichtungen, Feststellungen und Ergebnissen.

Zur Beurteilung und Auswertung: Angaben zu den Kriterien, die der Beurteilung zugrunde liegen, zu den Ergebnissen und Feststellungen aus der Beurteilung.

Zum Transfer

Es hat sich beim Studium vieler Veröffentlichungen gezeigt, daß Übungen zum Transfer immer wieder gefordert werden. So wird auch im „Strukturplan für das deutsche Bildungswesen“, herausgegeben vom Deutschen Bildungsrat, Stuttgart 1970, auf Seite 80 gefordert: „Eine über Reproduktion hinausgehende Leistung wird verlangt, wenn Grundprinzipien des Gelernten auf neue ähnliche Aufgaben übertragen werden sollen, also ein Transfer als Lernleistung angestrebt und geprüft wird . . . Wer auf Transfer hin unterrichtet wurde und gelernt hat, das Gelernte auf neue Aufgaben zu übertragen, verfügt in anderer Weise über seine Kenntnisse, Fertigkeiten und Fähigkeiten als derjenige, der nur nachahmend gleiche Aufgaben in gleicher Weise

lösen kann. Soll kontrolliert werden, ob ein solch höheres Lernziel erreicht wurde, so müssen die Lernzielkontrollen Aufgaben enthalten, die solche Transferleistungen fordern, und ihre Lösung muß entsprechend höher gewertet werden.“

Transfer ist zum Beispiel möglich beim Übertragen von Lösungsstrategien auf der Modellebene von einfachen auf komplizierte Aufgaben, beim Wiederentdecken von Funktionseinheiten vom Modell an realen technischen Gebilden und beim Übertragen von Arbeitsablauf und Herstellung von der Modellebene auf die industrielle Produktion. Versuche und Übungen zum Transfer liegen in den bisherigen Unterrichtsbeispielen nur in geringen Ansätzen vor. Gerade über solche Ansätze, Versuche und eventuelle Erfahrungen und Ergebnisse sollte deshalb berichtet werden.

Ergänzende Angaben – z. B. Schulstufe, Schuljahr, Vorwissen und Vorerfahrung der Schüler; Ausstattung und eventuelle besondere Gegebenheiten – können das Unterrichtsbeispiel abrunden.

Um es nochmals hervorzuheben: Dieser Beitrag will als eine Bitte an alle Lehrer verstanden sein, bei der inhaltlichen Gestaltung der Publikation mitzuarbeiten. Mit den vorangegangenen Ausführungen sollen nur Hinweise gegeben sein, welche Stellen besonders interessant und wichtig sind. Es ist jedoch nicht erforderlich, daß in einem Unterrichtsbeispiel jeweils alle Phasen detailliert dargestellt sind; die Schwerpunkte können und sollen an verschiedenen Stellen gesetzt werden. Gerade die Abwechslung wird die Beiträge interessant machen und zur Diskussion auffordern.

Unterrichtsbeispiel „Arretierung“

Hauptschule Barntrop, 9. Schuljahr, Alter der Schüler 14–15 Jahre

Technischer Bereich: Kinetik

Epochales Thema: Behindern, Verhindern und Unterbrechen von Bewegungen

Vorbemerkungen:

Das Thema Arretierung ist eingebettet in den Fragenkomplex: Bewegungskontrolle.

Anknüpfend an die Behandlung ungestörter Bewegungsabläufe (Bewegungsumwandlung im 5. Schuljahr und Getriebelehre im 6. Schuljahr) soll dieser Komplex die absichtlich herbeige-

fürten Störfaktoren einer Bewegung aufzeigen: Sperren (Arretierung) — — — Blockieren (z. B. durch einen Klotz) — — — Behindern (Bremse) — — — Unterbrechen (Kupplung) — — — Abschalten (des Antriebs).

Beim Sperren, Blockieren und Abschalten sprechen wir von *gewollter* und *ungewollter* Bewegung; beim Behindern und Unterbrechen geht es mehr um die kontrollierte Störung einer *vorhandenen* Bewegung.



Es genügt, das Abschalten und Blockieren am Rande zu behandeln, da es sich in diesem Zusammenhang um unproblematische Gegenstände handelt.

Das Blockieren muß jedoch erfahrungsgemäß gegen das Bremsen abgegrenzt werden. Ausführlich sind die Problemkreise der Arretierung, Bremse und Kupplung zu behandeln.

1. Thema der ersten Unterrichtsstunde: (2 x 90 Minuten)

Die ungewollte Bewegung

2. Lernziele

2.1 Die Schüler sollen die Notwendigkeit der Arretierung etwa so begründen können: Innerhalb eines gewollten Bewegungsablaufs treten manchmal ungewollte Bewegungen auf, die Gefahren für den Menschen und die Umwelt darstellen. Diese ungewollten Bewegungen müssen deshalb schnell und sicher verhindert werden.

2.2 Die Schüler sollen einfache aber funktions-tüchtige Lösungen für die Konstruktion einer

Sperre selbst planen und konstruieren können.
2.3 Die Schüler sollen durch Analysieren der Modelle die Funktionsweise erklären und die zur Konstruktion erforderlichen Elemente benennen können.

3. Anschauungsmaterial und Arbeitsmittel

Wagenheber; Lernbaukasten u-t 1

4. Problemstellung (Anfangssituation)

Die Schüler werden mit folgendem scherzhaften Einstieg provoziert: „Vor einiger Zeit half ich auf einer wenig befahrenen Straße einer Dame beim Radwechsel. Glücklicherweise war die junge Frau so stark, daß sie die Kurbel des Wagenhebers festhalten konnte, so daß der Wagen bei der Arbeit am Rad nicht wieder hinunterschlug. Auf diese Weise konnte ich ohne Schwierigkeiten das Rad auswechseln!“

Meine Äußerung wird von den Schülern sofort als Unsinn abgetan, worauf sie aufgefordert werden zu erklären, warum das Festhalten der Kurbel nicht notwendig ist.

Erfahrungsgemäß gelingt das nicht, so daß es notwendig erscheint, einen Wagenheber vorzustellen und zu untersuchen. Die Ergebnisse der Untersuchung und der Erfahrungsaustausch über andere Wagenhebertypen führen zum ersten Teilergebnis, das an der Tafel festgehalten wird:

Zwei Bewegungsrichtungen:	a) die gewollte Aufwärtsbewegung
	b) die ungewollte Abwärtsbewegung

Die ungewollte Bewegung wird verhindert durch eine Arretierung (Sperrung).

Ein weiteres Beispiel soll die Einsicht in die Notwendigkeit der Sperrung vertiefen. Es wird über die Hebebühne in einer Autowerkstatt gesprochen. Dieses Beispiel überzeugt stärker in der Einsicht, daß eine Arretierung schnell und sicher funktionieren muß. Tafelanschrieb:

Die ungewollte Bewegung muß sofort und absolut sicher verhindert werden (Konstruktionsproblem).

5. Arbeitsauftrag

Diesen nicht sehr schwierigen Überlegungen folgt die Umsetzung in manuell praktisches Tun. Mit dem Lernbaukasten sollen die Schüler ein Wagenheber-Modell konstruieren, bei dem es auf Folgendes ankommt: Auf- und Abwärtsbewegung mittels Zahnrad und Zahnstange; Sperren der ungewollten Bewegung zu jedem beliebigen Zeitpunkt; fehlerfreies Funktionieren der Sperrung.

Die ersten Bauversuche erfolgen in spielerischer Weise. Die zweite Unterrichtsphase (zweiter 90-Minuten-Block) beginnt mit einer Wiederholung und dem erneuten Auftrag, das genannte Modell zu bauen und dabei die Erfahrungen der vorausgegangenen Stunde zu verwerten.

6. Unterrichtsverlauf (Beschreibung des Schülerverhaltens)

Die theoretischen Erörterungen verliefen zügig, nicht dagegen die Anfangsphasen der praktischen Konstruktionsarbeit. Es stellte sich vor allem heraus, daß die zum spielerisch suchen Konstruieren zur Verfügung gestellte Zeit notwendig für die Klärung der Vorstellungen und Gedanken war. Die Schüler begannen allgemein in der Weise, daß sie sofort und spontan

Zahnstangen fest mit der Grundplatte verbunden – also eine Fehlkonstruktion bauten. Es dauerte lange, bis sie diese Fehllösung überwunden hatten. Erstaunlich dabei war, daß die Schüler zwar wußten oder wenigstens ahnten, daß sie auf falschem Wege waren, und trotzdem weiterbauten. Ich gab keinerlei Hilfen; die Schüler sollten sich in spielerischer Freiheit selbst richtige Lösungen erarbeiten. Es wurde die Achse entdeckt. Diese Entdeckung breitete sich schnell in der Klasse aus, führte aber zum Teil auch wieder in die falsche Richtung: es wurden zu kurze Achsen und Winkelachsen verwendet. Nur einem einzigen Schüler gelang es, in der vorgegebenen Zeit eine Lösung zu finden; er hatte erkannt, daß zuerst eine Führung für die beweglichen Teile konstruiert werden müsse und daß erst anschließend die Zahnstange einzupassen sei (Abb. 1). – Für das Konstruieren der Sperrung fehlte die Zeit.

Die Arbeit in der zweiten 90-Minuten-Einheit ging zügig voran. An einer Fehlkonstruktion einer Arretierung (Abb. 2) konnte in anschaulicher Weise das Lernziel b) entwickelt werden. Die Bilder 3 und 4 zeigen einige der dann gefundenen Lösungen.

7. Beurteilung der Modelle, Überprüfung

Die fertiggestellten Modelle werden beurteilt und die Ergebnisse in ein Unterrichtsgespräch eingebracht, an dessen Ende folgendes Schema erarbeitet worden ist:

Arretierung

Absicht: Verhinderung einer ungewollten Bewegung

Prinzip: Zwei ineinandergreifende Teile

Konstruktion: Zahnrad und Kante, Lochscheibe und Stift, Leiter und Haken

Funktion: Bei gewollter Bewegung muß die Sperrung schleifen (Mobilität); bei ungewollter Bewegung muß die Sperrung sofort eingreifen (Stabilität)

Absicherungen: einfach und mehrfach

Kontrolle: mechanisch und/oder elektronisch

Bei der Beurteilung der Ergebnisse wurde von den Schülern schnell der Nachteil der Tatsache entdeckt, daß die Sperrung für die Abwärtsbewegung mit der Hand gelöst werden muß. Mit dieser Feststellung ist auf die nächste Aufgabe hingewiesen.



Abb. 1 Ein Ergebnis der Vorversuche



Abb. 3 Die Kurbelwelle ist als Sperre einwandfrei funktionstüchtig

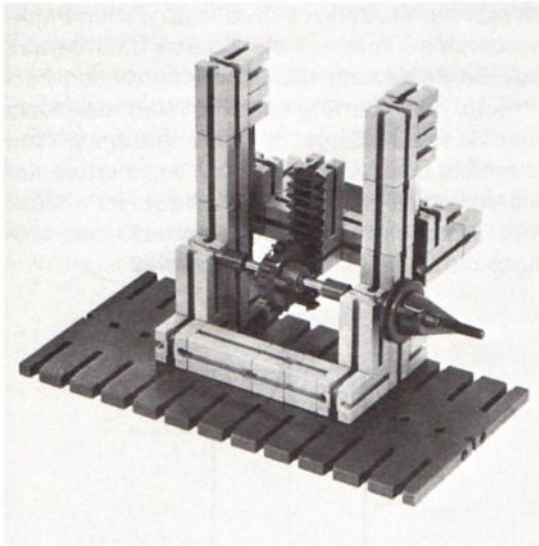

Abb. 2 Eine für das Unterrichtsgespräch wertvolle Fehlkonstruktion

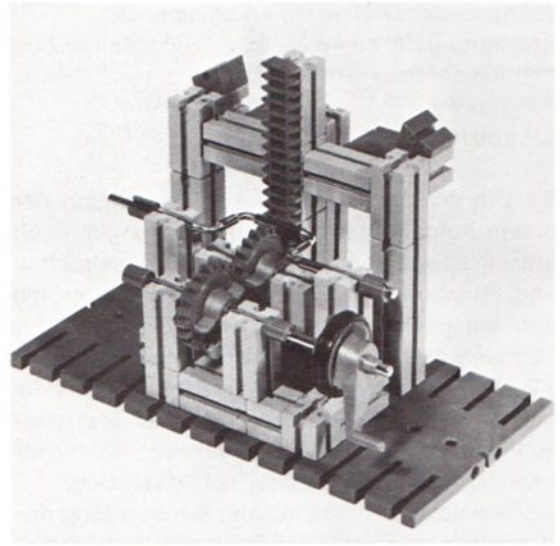

Abb. 4 Wegen der für ihn günstigeren Drehrichtung konnte der Schüler erst das zweite Zahnrad sperren

1. Thema der zweiten Unterrichtseinheit:

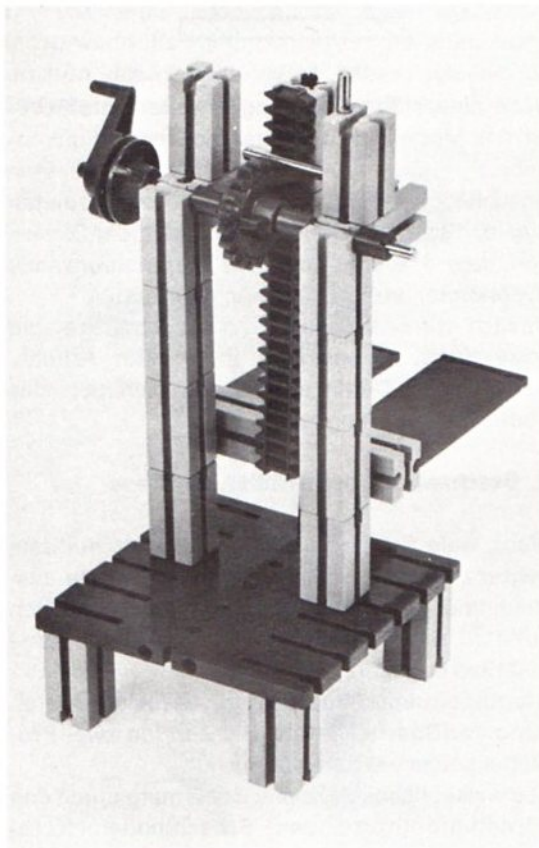
Arretierung bei einem Aufzug / Selbsttätige Aufhebung der Sperre

2. Lernziele

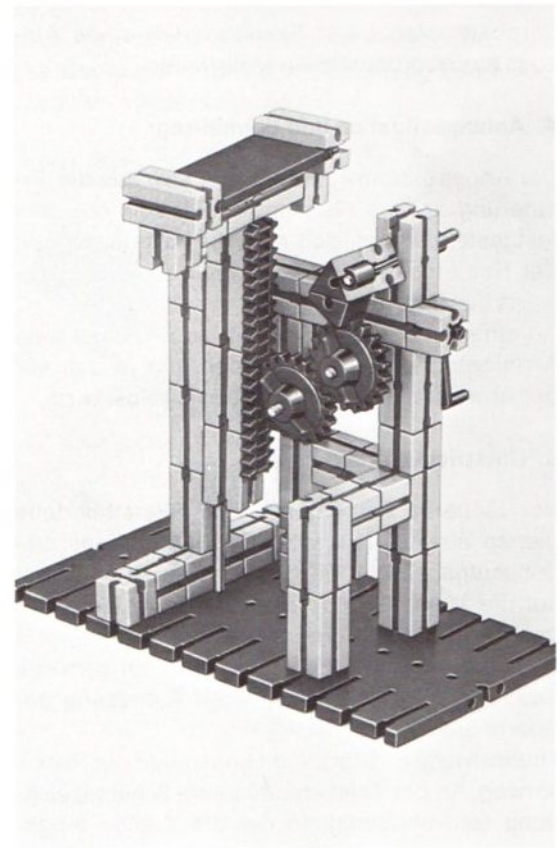
2.1 Die Schüler sollen die bei der Lösung der ersten Aufgabe gewonnenen Erfahrungen (z. B. Lösungsstrategien, Kenntnisse der Konstruktion und Funktion einer Sperre) erneut überprüfen und bei der Wiederholung das Erreichen der Lernziele aus der ersten Aufgabe nachweisen.

2.2 Die Schüler sollen bei ihrer Bautätigkeit die beiden technischen Funktionen einer Sperre erkennen und unterscheiden können: Mechanismus der Arretierung, Lösen der Arretierung.

2.3 Die Schüler sollen aus der Beobachtung des Herabfallens bei gelöster Sperre die Notwendigkeit einer Bremse für eine kontrollierte Abwärtsbewegung erkennen.

3. Arbeitsmittel:

Lernbaukasten u-t 1; Skelettmodell eines Aufzugs aus herkömmlichen Materialien.

4. Anfangssituation und Bauauftrag:

Der Konstruktionsauftrag ergibt sich aus der Erinnerung an das Wagenheber-Modell, bei dem festgestellt wurde, daß man die Arretierung mit der Hand lösen muß, wenn man die Bühne abwärts bewegen will.

An einem Aufzugsmodell soll noch einmal eine Arretierung konstruiert werden, die jedoch vor der Abwärtsbewegung selbsttätig gelöst wird.

5. Unterrichtsverlauf:

Vor längerer Zeit angefertigte Skelettmodelle dienen als Ausgangsobjekte für die Konstruktionsaufgabe. Das Gestänge dieser Modelle ist auf die kleine Grundplatte des Baukastens abgestimmt. Der Unterricht verläuft ohne Eingriff des Lehrers bis zu dem Zeitpunkt, an dem die Konstruktion der automatischen Aufhebung der Sperre ansteht.

Theoretische Erörterungen gehen nun der Praxis vorweg. An der Tafel entsteht eine Schemazeichnung (s. Abbildung), in der die Stellen eingetragen werden, die für den Bewegungsablauf von entscheidender Bedeutung sind:

oben – hier muß die Sperre gelöst werden,
unten – hier muß sie wieder funktionieren.

Da sich der Förderkorb jeweils an diesen Punkten befindet, kommen die Schüler bald darauf, daß die Bedienung der Sperre durch den Förderkorb selbst erfolgen kann. Wird der Korb über die letzte „Etage“ hinaus angezogen, kann er mittels eines Gestänges die Arretierung anheben; kommt er unten an, dient das letzte Stück Weg dazu, das Gestänge herabzuziehen, wodurch die Sperre wieder einsatzbereit ist.

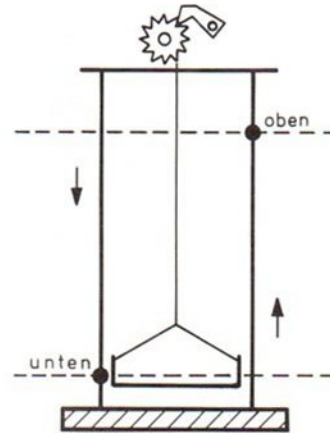

Nach dieser Sacherklärung erweitern die Schüler das Modell um die entsprechenden Funktionen.

Anschließend werden die gefundenen Lösungen hinsichtlich der Funktionstüchtigkeit, der Sicherheit, der Stabilität und des Materialaufwands (Ökonomie) der Konstruktion beurteilt.

Danach werden Verbesserungsvorschläge und neue Konstruktionsideen fixiert. Ein Arbeitsbericht mit Detailzeichnungen schließt das Thema „Arretierung“ ab.

6. Beschreibung des Schülerverhaltens

Wenn viele Schüler auch Mühe hatten, mit dem begrenzten Raum der kleinen Grundplatte auszukommen und sich dadurch Schwierigkeiten auftraten, so wurde die Aufgabe doch mit Freude und Elan angegangen.

Die Konstruktion des Gestänges für die Aufhebung der Sperre kostete viel Zeit, da zwei Probleme gelöst werden mußten:

a) ein räumliches Problem: Bedienung durch den Förderkorb (Korbboden, Schachtboden, Korbumrandung oder Anbau?)

b) ein materialbedingtes Problem: Das Gestänge hat nicht genug Reibungswiderstand, um sich selbst und die Sperre zu halten.

Gerade hierbei zeigte sich jedoch, daß die Schüler recht erfinderisch waren und z. B. durch Einklemmen des Gestänges zwischen verstellbaren Bausteinen oder Verkanten mit einseitigem Gummizug die Aufgabe lösten. Alle Schüler kamen zu einem Ergebnis, wobei ungefähr ein Drittel der Gruppe Lösungen fand, die sehr zufriedenstellend waren. Aus dieser Gruppe stammen die Abbildungen 6, 7 und 8.

Die in den Abbildungen nur zum Teil zum Ausdruck kommende Vielfalt der Lösungen läßt vermuten, daß selbständiges, phantasiereiches und erfinderisches Arbeiten im Technischen Werken auf keine Weise besser als mit technischen Lernbaukästen möglich ist, jedenfalls dann nicht, wenn die Aufgaben einen größeren technischen Schwierigkeitsgrad haben, wie es im Problemkreis Arretierung der Fall ist.



Abb. 7 Lösen der Sperre durch Korbboden; das Gestänge wird durch Gummizug verkantet, damit es in jeder Lage hält



Abb. 6 Wiedereinsetzen der Sperre durch Herabziehen mit einem Band



Abb. 8 Die sich selbsttätig regulierenden Bremsen entstanden in der darauffolgenden Unterrichtseinheit

Versuche im Grenzbereich der Funktion am Beispiel unterschiedlicher Getriebearten

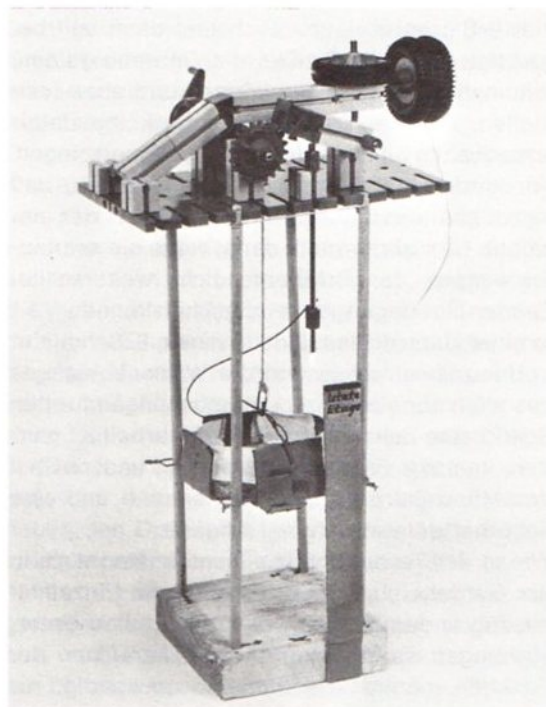
Ein Bericht

Lernziele

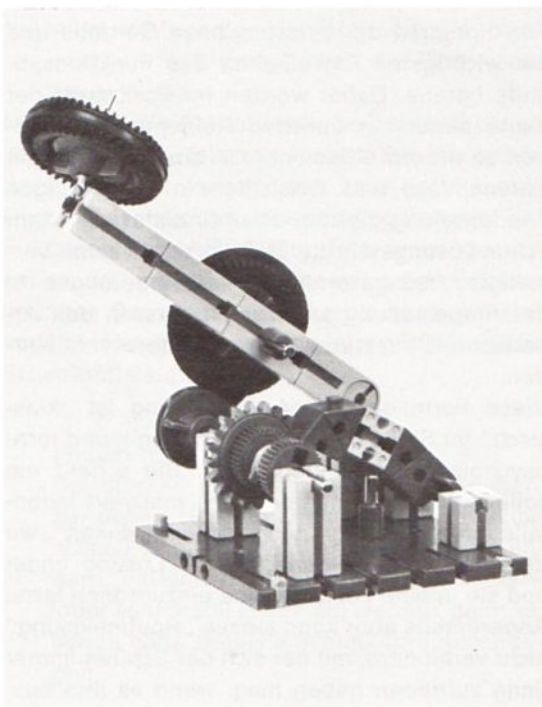
1. Allgemeines pädagogisches Lernziel: Entwickeln einer Fragehaltung gegenüber „selbstverständlichen“ technischen Funktionen oder Funktionsabläufen.
2. Feinlernziel: Getriebelehre (technisch-technologisch); Erkennen der Grundvoraussetzungen für einwandfreie Getriebefunktionen in unterschiedlichen Getriebesystemen; Ableitung der Einsatzmöglichkeiten verschiedener Getriebe nach ihren spezifischen Funktionsbedingungen.

Neue Formen der Unterrichtsführung

Experimente, Untersuchungen und Übungen zur Getriebelehre stellen fast ausschließlich das Funktionieren der verschiedenen Getriebe und die wichtigsten Einzelheiten des Funktionsablaufs heraus. Dabei werden im Fortschritt der heute allgemein üblichen Reihenuntersuchungen zu diesem Themenkreis¹ einmal angelegte Erkenntnisse und Einsichten in der häufigen Wiederholung gleicher oder einander sehr ähnlicher Lösungsschritte ständig vertieft und verfestigt. Lösungsvarianten und Änderungen in der Fragestellung andererseits lassen den Arbeitsbereich immer wieder neu interessant werden.

Diese Form der Unterrichtsführung ist „klassisch“ im Sinne bewährter Pädagogik und lernpsychologisch wohlbegründet. Sie schafft ein solides Wissensfundament und motiviert jedenfalls überall dort zu „technischem Denken“, wo der Schüler die eigene „neue“ Lösung findet und sie in eine Lösungsreihe einzuordnen lernt. Andererseits aber kann sie die „Routinelösung“ nicht verhindern, mit der sich der Schüler immer dann zufrieden geben mag, wenn es ihm ausschließlich auf die Bestätigung konstruktiver und von dieser abzuleitender funktionaler Richtigkeit ankommt.

Gibt es andere Möglichkeiten, andere Notwen-

digkeiten? Im oben bereits erwähnten CURRICULUM TECHNIK beginnt die Untersuchungsfolge über Getriebe mit den Reibradgetrieben und führt über Zugmittelgetriebe weiter zu Zahnradgetrieben. Dazu wird ausdrücklich festgestellt, daß es „ingenieurwissenschaftlich“ keine Begründung für diese Reihenfolge gibt – mit einer Einschränkung vielleicht: vom Zahnradgetriebe aus ist der im Unterrichtsprogramm nun folgende Schritt zu einfachen schaltbaren Getrieben am leichtesten zu finden und konstruktiv zu bewältigen.

Über eine der oben angedeuteten Änderung in der Fragestellung soll hier berichtet werden. Zahnradgetriebe stehen in der „normalen“ Zeitfolge auf dem Programm des 7. Schuljahres (CURRICULUM TECHNIK). Wenn die Schüler mit ihnen arbeiten, greifen sie auf die Vorerfahrungen mit Reibrad- und Zugmittelgetrieben zurück. Wir haben von Unterrichtsversuch zu Unterrichtsversuch darauf gewartet, daß einer der Schüler einmal *spontan* danach fragen würde, warum man sich eigentlich nicht – etwa aus produktionstechnisch-ökonomischen Gründen – für nur eine einzige universell verwendbare Getriebebauart entscheiden könnte. (Wir haben später diese *notwendige* Frage natürlich provoziert!) Sie ist übrigens auch erst dann voll berechtigt, wenn die Schüler die Getriebesysteme miteinander vergleichen können und eben feststellen, daß sie „rein äußerlich“ keine unterschiedlichen funktionellen Leistungen erbringen. Wir dürfen dabei auch nicht annehmen, daß selbst genaue Hinweise auf den Einsatz der einzelnen Getriebeformen, dann, wenn sie erarbeitet werden, den Schülern solche weiterschließenden Überlegungen ermöglichen können.

In einer Unterrichtsstunde in einem 8. Schuljahr, in der zusammenfassend die Wissensbestände aus allen abgelaufenen Untersuchungen für den Schritt zum Schaltgetriebe „aufgearbeitet“ wurden, kam die Frage dann spontan und rief bei den Mitschülern Verblüffung hervor – und eine fieberhafte Untersuchungstätigkeit.

Wie in der Technik ganz allgemein sind auch in der Getriebelehre die zu schwierigen Einzelheiten führenden genauen experimentellen Untersuchungen am ehesten in *Grenzbereichen* der Funktion möglich. Es war also notwendig, zur Beantwortung der Schülerfrage aus (schüler-)

¹ Vgl. hierzu: Themenreihe „Getriebe“ in: Curriculum Technik, O. Maier, Ravensburg.

eigenen Untersuchungen Material zur Verfügung zu stellen, das es gestattet, verhältnismäßig einfach und rasch an diese Grenzbereiche heranzukommen.

fischertechnik bietet hierzu einige Möglichkeiten.

z. B.: Zahnrädergetriebe

Auf den ersten Blick scheinen Zahnrädergetriebe besonders universell verwendbar und funktionssicher zu sein. Das sind sie zweifellos dann, wenn alles „stimmt“: wenn der Wellenabstand absolut unveränderlich bleibt, wenn die konstruktiv vorgesehenen Ebenen, in denen die Räder laufen sollen, gehalten werden usw. Zahnrädergetriebe können in Maschinen also jeweils nur dort montiert werden, wo solche Bedingungen zu erfüllen sind, wo Antriebs- und Abtriebsseite möglichst auf der gleichen konstruktiven Unterlage völlig starr und sauber ausgerichtet zueinander stehen und sich auch im Betrieb nicht gegeneinander verschieben oder verstellen.

Wie oder wie lange funktioniert ein Zahnrädergetriebe, wenn auch nur ein Teil dieser Voraussetzungen nicht erfüllt werden kann?

Dazu ist es natürlich wichtig zu wissen, welche Kräfte bei der Funktion eines solchen Getriebes wirksam werden, wie und wo sie angreifen und abgefangen werden (müssen).

Die meisten Baukästen, mit denen Getriebe konstruiert werden können, gestatten Untersuchungen hierzu nicht, weil sie von der „tadellosen Funktion“ ausgehen und diese nicht in Frage stellen lassen. Und selbst wenn es gelingt, etwa die Wellenabstände so verstellbar zu halten, daß das volle Eingreifen der Zähne ineinander und dagegen das nur noch schwache Berühren der vorderen Zahnenden dargestellt werden können, dann kann in keinem Falle das Sich-selbst-Verstellen der Wellen gegeneinander gezeigt werden, das dadurch entsteht, daß beim Drehen neben den Dreh- und Druckkräften auch Schiebkräfte auftreten. Diese Schiebkräfte (u. a.) haben uns besonders interessiert, denn sie sagen etwas darüber aus, wie ein Zahnrad gebaut sein muß (Form der Zähne; der Wellenbohrung), wo bei ihm besondere Belastungen auftreten, wo Abnutzungserscheinungen zuerst erkennbar werden (→ Fahrrad-Ritzel) und welche Kräfte auch auf das Wellenlager übertragen werden.

Die Schüler konstruierten also ein Lagergestell,

in dem das abtriebseitige Zahnrad schon bei sehr geringem Druck ausweichen konnte (→ z. B. mit fischertechnik-Gelenkbausteinen, ungefedert; die Steine müssen u. U. ein wenig lockergedreht werden!). — Allerdings erst, nachdem die Frage geklärt worden war, ob in der Versuchsanordnung die Zahnräder auf waagerechten oder senkrechten Wellen laufen sollten! Außerdem mußte die Welle der Antriebsseite so verschoben werden können, daß die Wellenabstände auch in der Ruhestellung des Getriebes weiter oder kürzer zu wählen waren. Die Antriebsseite wurde hier deshalb bevorzugt, weil sie weit weniger aufwendig zu bauen ist als die Abtriebsseite, von der empfindlichste Reaktionen erwartet wurden.

Dann konnte experimentiert werden:

mit geringer Drehgeschwindigkeit am Antrieb: die Abtriebsseite dreht mit und weicht nicht aus;

mit höherer Drehgeschwindigkeit: die Abtriebsseite weicht allmählich *in Drehrichtung* aus, bis die Zähne nicht mehr eingreifen;

mit sehr hoher Drehgeschwindigkeit: die Abtriebsseite wird sehr schnell weggeschleudert; die Getriebefunktion endet beinahe schlagartig; die Abtriebsseite dreht noch ein wenig nach, weil die Räder sehr leicht laufen.

Nun wurde die Abtriebsseite so belastet, als ob dort „Arbeit“ zu leisten wäre. Die Schüler haben dazu u. a. mit verschiedenen straff gespannten Gummifäden die Antriebswelle „gebremst“ (= Belastung geschaffen). Die Untersuchungen ergaben, daß die Abtriebsseite nun schon bei sehr geringen Drehgeschwindigkeiten auszuweichen begann, offenbar also schon jetzt große seitliche Schubkräfte auftraten.

Folgerungen u. a.:

Bei starker Belastung und bei Getrieben, bei denen sich die Drehgeschwindigkeiten schnell und in einem großen Bereich ändern, müssen die Wellen und die Wellenlager sehr stabil ausgelegt werden, denn sie haben hohe seitliche Schubkräfte aufzufangen.

Auch mit fischertechnik läßt sich nur schwer zeigen, ob sich diese Verhältnisse *wesentlich* ändern, wenn bei voneinander abge-

rückten Wellen nur noch die vorderen Zahnenden ineinander eingreifen. Allerdings war sofort deutlich, daß die Funktion schon bei der kleinsten Verschiebung auf der Abtriebsseite abriß.

In einer weiteren Untersuchungsreihe wurde nun das Antriebsrad allmählich immer stärker aus der parallelen Wellenlage gekippt. Hier könnte man, wenn es nicht schade um das Material wäre, in einem Langzeitversuch die besonderen Formen der Zerstörung an den Zähnen in einem „schlampig“ konstruierten oder durch Unachtsamkeit deformierten Getriebe aufzeigen (→ motorischer Antrieb). Denn natürlich setzen die Zerstörungen zuerst dort ein, wo die Zähne am empfindlichsten sind: an ihrem vorderen Ende.

Folgerungen werden aufgezeigt: Das Ritzel eines in seiner Gabel nicht mehr genau senkrecht laufenden Fahrrad-Hinterrades wird in kurzer Zeit zerstört und das Rad damit verkehrunsicher (→ u. U. die zunächst kaum zu bemerkenden Folgen eines nur „leichten“ Fahrradunfalls oder einer oberflächlich ausgeführten „Reparatur“).

z. B.: **Zugmittel- und Reibradgetriebe**

Dieser Bericht soll nur eine *Anregung* für eigene Untersuchungsansätze sein. Es ist deshalb wohl nicht nötig, auf alle Versuche im einzelnen einzugehen, die die Schüler mit den beiden anderen Getriebesystemen (Reibradgetriebe und Zugmittelgetriebe) anstellten. Dabei erwies es sich unter anderem, daß im *Zugmittelgetriebe* (fast) alles „ganz anders“ ist,

daß – bei ausreichender Spannung im Zugmittel – sich der Achsabstand in einer recht großen Toleranz ändern kann,

daß seitliche Schubkräfte in dem von den Schülern einzuhaltenden Versuchsrahmen nicht auftraten oder jedenfalls nicht nachgewiesen werden konnten;

daß allerdings auch Zugmittelgetriebe auf verschobene Achsebenen empfindlich reagieren (→ häufiger Beweis: zerstörte Keilriemen auf den Straßen).

Im *Reibradgetriebe* wiederum brach die Funktion vollständig zusammen, wenn

sich der Achsabstand nur geringfügig änderte,
die Abtriebsseite allzu stark belastet („gebremst“) oder
die Drehgeschwindigkeit zu hoch wurde.

Die seitlichen Schubkräfte dagegen waren wieder deutlich sichtbar, allerdings weniger stark als beim Zahnradgetriebe. Wieso eigentlich? Auch hinter dieser Frage wurde natürlich nachgedacht, und eine Erklärung boten die sehr viel größeren Kontaktflächen an den aufeinandertreffenden Zahnflanken beim Zahnradgetriebe, im Gegensatz zu dem Kontakt „punkt“ oder der Kontakt „linie“ beim Reibradgetriebe; am unempfindlichsten schließlich reagierte es in unserem natürlich recht groben Versuch auf (mäßig) gekippte Wellen.

Untersuchungsergebnisse

Das zusammengefaßte Ergebnis der Untersuchungen war dann nicht mehr schwer zu erarbeiten:

Jedes Getriebe hat seine eigenen Schwächen, bietet dafür aber auch Leistungen, die von den beiden anderen Bauformen nicht erreicht werden. Für jedes Getriebesystem gibt es also einen besonderen „Einsatzraum“. Es ist wichtig, diesen Einsatzraum zu kennen und ihn nicht aus Unachtsamkeit oder Fahrlässigkeit zu überschreiten.

So werden die äußerst präzise arbeitenden *Zahnradgetriebe* (→ kein „Schlupf“, kein Drehmomentverlust usw.) überall dort eingesetzt, wo es auf einwandfreie Kraftübertragung ankommt (→ Uhren, Automobilgetriebe), wo aber auch die Getriebeteile gegeneinander unverrückbar/unverschiebbar gelagert werden können (→ Uhrehöhle, Getriebeblock);

Zugmittelgetriebe besonders dort verwendet, wo es konstruktiv nicht möglich oder nicht erwünscht ist, die Getriebeteile absolut starr gegeneinander zu lagern, wo vielmehr die materialbedingte Elastizität des Zugmittels (→ Gummikeilriemen) oder seine leichte Nachspannbarkeit (→ Ketten-

spanner beim Fahrrad) ständig für die notwendige Formschlüssigkeit sorgen; diese Getriebe können sogar erhebliche Verschiebungen zwischen einzelnen Maschinenbauteilen ausgleichen (→ zwischen Motor und Lichtmaschine beim Auto);

Reibradgetriebe sich dann anbieten, wenn zwischen Antrieb- und Abtriebsseite sogar Verschiebungen in der Achsführung (→ Parallelität der Achsen) auftreten. Diese Getriebe können selbst grobe Unregelmäßigkeiten ausgleichen: Ausbeulungen im Fahrradmantel lassen den Fahrraddynamo zwar hin- und herschnellen, setzen ihn aber nicht außer Betrieb.

Der geringe Kraftschluß in diesen Getrieben verhindert zugleich unerwünschte Rückwirkungen auf empfindliche Antriebsaggregate, wenn Getriebesteile blockiert werden: Wird der Teller eines Plattenspielers bei laufendem Motor angehalten, so kann der Motor weiterlaufen und wird nicht überbelastet/beschädigt, während das Getriebe (→ Reibrad) „durchdreht“.

Nachdem diese „Ergebnisse“ zusammengestellt worden waren, wurden noch einmal Getriebe aus dem Erfahrungsreich der Schüler benannt und nach den Bedingungen für ihren Einsatz genau analysiert.

Besonders angenehm bei dieser Arbeit war, daß das fischertechnik-Material alle diese Versuche gestattete, ohne daß Aufbauprinzipien durchbrochen oder aufwendige Hilfskonstruktionen angefertigt werden mußten (Ausnahme: die Verwendung von Gummifäden, die ohnehin jeder Junge in der Hosentasche hat, fast immer übrigens so reichlich, daß er den mitexperimentierenden Mädchen einige abgeben kann). Das gestattete es auch, innerhalb recht kurzer Zeit ganze Untersuchungsreihen „durchspielen“ zu lassen und – von der gleichen Grundkonstruktion ausgehend – mehrere verschiedene Versuchsanordnungen auf ihre Ergebnisse hin zu überprüfen.

(Es war sogar kein besonders zeitraubender Umweg, als einem außerordentlich „kritischen“ Schüler gestattet wurde, die Wellen in seinem Versuchsaufbau waagrecht zu lagern –, und natürlich ist er mit seinem Versuch hereingefallen!)



Abb. 1 (Funktionsskizze) Reibradgetriebe
Antriebsseite (helles Raster) mit Kurbel; die Abtriebsseite ist beweglich gelagert (Strich-Punkt-Achsen); beide Räder laufen horizontal



Abb. 2 (Funktionsskizze) Zugmittelgetriebe
(Konstruktion wie bei Abb. 1)

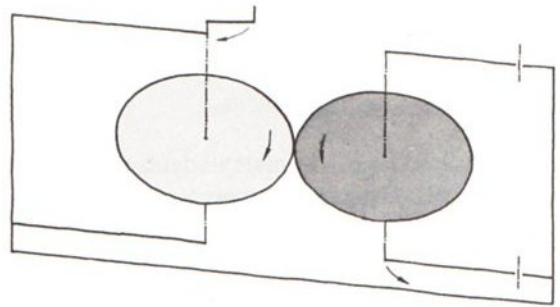

Abb. 3 (Funktionsskizze) Zugmittelgetriebe
der Rahmen, in dem das Antriebsrad läuft, kann aus der Horizontalen gekippt werden; das Zugmittel wird an beiden Rädern zunächst geknickt, später – bei sehr starker Neigung des Antriebsrades – läuft es sogar aus der Laufrinne

Informationen zum fischertechnik-Schulprogramm

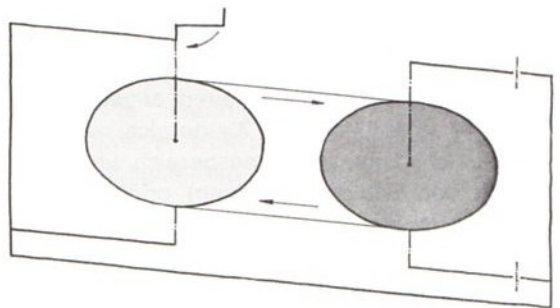
Neue Unterrichtshilfen

1.

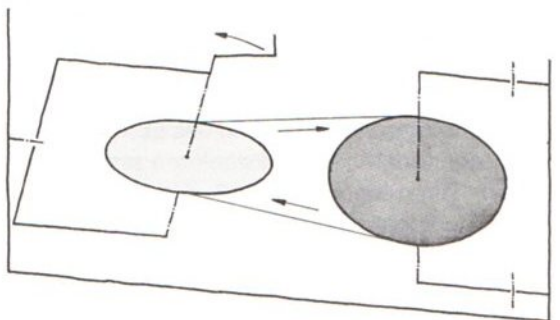
Walter Breunig, Hans Maier, Gerhard Ruckwied,
Helmut Wiederrecht

Technische Elementarbildung in der Grundschule
Handbuch II zum fischertechnik-Schulprogramm
Erscheinungstermin: August 1973

Das Handbuch hat zum Ziel, dem Lehrer bei der Planung und Organisation von Unterricht im Bereich der technischen Bildung zu helfen. Diesem Ziel dienen vier Abschnitte:

1. Über didaktische Entscheidungshilfen für die Planung und Organisation von Unterricht

Hier werden die im Beispielteil angebotenen Entscheidungshilfen (zum Zielbereich, zum Inhaltsbereich, zum Verfahrensbereich und zum Bereich der Erfolgsfeststellung) erläutert und begründet, so daß der Lehrende seine Lehrkompetenz voll ausnützen kann und ihn die Hilfen nicht wie ein Rezept binden.

2. Erstumgang mit dem Lernbaukasten

Ausgehend vom Aufforderungscharakter des Materials wird die Phase der Erstbegegnung mit dem Lernbaukasten beschrieben.

Aufgrund von Untersuchungen mit Kindern können Aussagen gemacht werden zu den Alterstypischen Verhaltensweisen in der Probier- und Problemlösungsphase. Auf die motivations- und lernpsychologische Bedeutung des Erstumgangs und besonders auf die curricularen und didaktischen Folgerungen, die sich aus dem kindlichen Handlungsverhalten ergeben, wird aufmerksam gemacht.

3. Problemlösendes Bauen – Planungshilfen zur Unterrichtsorganisation

Zu diesem Teil wurden zwölf Beispiele nach den folgenden vier Analysen ausgewählt:

- a) Bauversuche von Kindern wurden analysiert und klassifiziert (Interessenlage der Kinder).

b) Durch Vergleichen der Lehrpläne wurden die technischen Gebilde zusammengestellt, die sich für ein konstruierendes Bauen eignen (Übereinstimmung mit den Lehrplänen).

c) Es wurde die Bedeutung der in den Gebilden enthaltenen technischen Funktionseinheiten überprüft (Relevanz für ein Umweltverständnis).

d) In Fallstudien mit Kindern wurde untersucht, ob die Funktionsweise und der Verwendungszweck dem Erfahrungsbereich der Kinder angemessen ist (Frage der Zugänglichkeit).

Für den Beispielteil wurden nur diejenigen technischen Gebilde ausgewählt, die bei jeder der vier Analysen positive Ergebnisse brachten. Als Planungshilfen werden zu jedem der zwölf Beispiele die im Unterrichtsprozeß wichtigen Stellen beschrieben:

- a) Lernziele
- b) Technische Information
- c) Anfangssituation und Arbeitsauftrag
- d) Prüfsituation (Vorschläge zur Gestaltung, Beschreibung der Versuche und der Beobachtungsrichtung)
- e) Abbildungen von Modellen zeigen Konstruktionsbeispiele und bringen Hinweise zur Verbesserung
- f) Gegebenenfalls Möglichkeiten der Weiterführung

4. Handhabung der Bauelemente des Lernbaukastens u-t 1 bei 7–9jährigen Kindern

Mit 72 Fotos werden die gebräuchlichsten Verbindungsmöglichkeiten und konstruktiven Grundformen gezeigt. Darüber hinaus erhält der Lehrer Hinweise bei welchen Bauelementen die Kinder keine Hilfen und bei welchen sie Hilfe zur korrekten Handhabung benötigen.

2.

Ullrich – Klante

„Technik im Unterricht der Primarstufe“

Otto Maier Verlag Ravensburg
ca. 180 Seiten, über 600 Abbildungen
Erscheinungstermin: Ende 1973

Der erste Teil behandelt die didaktische Grundlegung mit präziser Aussage zu den Lernzielen, den Lerninhalten und den Lehr- und Lernverfahren. Den Hauptteil des Buches bilden etwa 60 einheitlich gegliederte Unterrichtsbeispiele mit umfangreichem Bildmaterial. Die grundlegenden Sachverhalte sind in fünf Themenkreise aufgeteilt: Maschine – Bau – Gerät – Elektrotechnik – Polytechnik/Arbeitslehre. Der Anhang enthält u. a. einen Plan mit der Zuordnung der Lerninhalte zu den Jahrgangsklassen, einen Bezugsquellennachweis und ein Verzeichnis der Fachbücher.

3.

Horst Hörner – Fritz Kaufmann

„Statische Probleme bei Brücken, Türmen und Kränen“

Handbuch III zum fischertechnik-Schulprogramm
Sekundarstufe 1
Erscheinungstermin: Ende 1973

Das Handbuch III ist an den Lehrplänen der Sekundarstufe 1 orientiert. Es gliedert sich in 4 Teile:

1. Sachanalytischer Teil, in dem die statischen Gesetzmäßigkeiten an verschiedenen technischen Konstruktionen einsichtig demonstriert werden.
2. Didaktischer Teil, in dem die wichtigsten Ergebnisse der Sachanalyse als Feinziele und Hinweise für die Unterrichtsorganisation enthalten sind.
3. Lernkontrollen.
4. Konstruktionshilfen und Hinweise zum Umgang mit dem Lernbaukasten u-t S.

Die Unterrichtsbeispiele und die Lernkontrollen beziehen sich in erster Linie auf statische Konstruktionen aus der unmittelbaren Erfahrungswelt der Schüler, auf Brücken, Türme, Masten und Kräne.

4.

Armin Keßler

Elektronik mit dem Lernbaukasten u-t 4

Grundsaltungen und Modelle
Steuern und Regeln mit elektronischen Bauelementen

Sekundarstufe I und II – 9.–13. Schuljahr
ca. 140–160 Seiten mit etwa 140 Schaltskizzen, Verdrahtungsplänen und Abbildungen
Erscheinungstermin: Ende 1973

Mit diesem Buch zum Lernbaukasten u-t 4 – siehe Beschreibung Seite 20 und 21 – können Lehrer und Schüler die wichtigsten elektronischen Bauelemente und Grundsaltungen der Elektronik kennenlernen. Die Funktionsweise der Bauelemente wird in einer eingehenden Beschreibung näher erläutert; die Grundsaltungen werden an Beispielen und Problemstellungen aus der technischen Wirklichkeit dargestellt. In Verbindung mit den Lernbaukästen u-t 1, u-t 2 und u-t 3 können Konstruktionsaufgaben aus dem Problemfeld Steuern und Regeln bearbeitet und gelöst werden.

Aufgabenbeispiele: Lichtgesteuertes Garagentor, Lichtschrankenschutz an Maschinen, Wasserstandsmelder, Belichtungsmesser, Einbruchsicherung, Dämmerungsschalter, Rückleuchtenüberwachung, Personenzähler, Alarmanlage, Regelschaltung für die Laugentemperatur der Waschmaschine, Sortieranlage, automatischer Ablendschalter.

Außerdem werden komplexere elektronische Grundsaltungen vorgestellt wie: Zeitschaltungen mit RC-Glied, Darlington-Schaltung, verschiedene Kippschaltungen und Logikschaltungen.

Der u-t 4

Steuern und Regeln mit Elektronik

Der u-t 4 wurde für die Sekundarstufe 1 und 2 neu konzipiert. Damit steht ein Lernbaukasten für Elektronik zur Verfügung, mit dem Schüler die Funktion elektronischer Bauelemente verstehen und wesentliche Grundschaltungen der Elektronik selbst erarbeiten können. Steuerungs- und regelungstechnische Aufgabenstellungen werden mit den elektronischen Bauelementen problemorientiert an mechanisch arbeitenden Modellen gelöst. Auch Logik-Schaltungen können mit NICHT-, UND-, ODER-Funktionen dargestellt, ihr schaltungstechnischer Aufbau verstanden werden. Der u-t 4 ist anders zusammengestellt als der Elektronik-Baukasten hobby 4 des Spielwarenprogramms.

Aufbau

Der Kasten enthält 4 „Elektronik“-Bausteine, 2 Fotowiderstände mit verschiedenen Abdeckkappen, einen Sensor, einen Heißeleiter, 3 Glühlampen mit farbigen Kappen, 1 Potentiometer, 1 Taster, 1 Kondensator, 1 Diode, 4 Widerstände, einige Grundbausteine und die für die Verdrahtung notwendigen Kabel.

Die 4 „Elektronik“-Bausteine sind wie folgt konzipiert:

1. Gleichrichterbaustein
2. Relaisbaustein
3. Transistor-Potentiometer-Baustein
4. Verstärker-Baustein



Abb.: u-t 4

Beschreibung der neuen Bausteine

1. Der **Gleichrichter-Baustein** mit eingebautem Ladekondensator formt die Wechselspannung oder die stark wellige Gleichspannung des Netzgerätes in weitgehend geglättete Gleichspannung um. Sie ist für die Arbeit mit elektronischen Bauelementen notwendig.

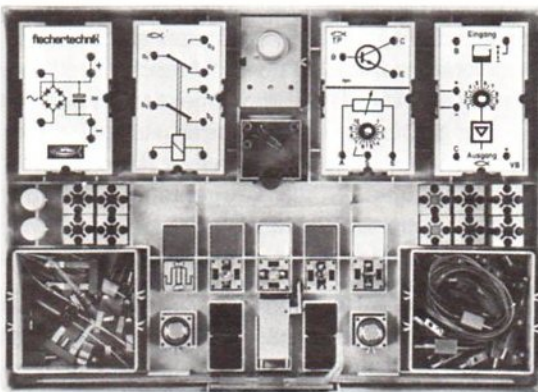
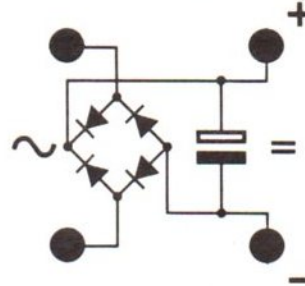

Technische Daten:
Nenn-Betriebsspannung
(Eingangsspannung)
max. zul. Eingangsspannung
Nenn-Ausgangsspannung
max. zul. Stromentnahme
Ladekondensator

7 Volt Wechselspannung oder
gleichgerichtete Wechselspannung
13 Volt Scheitelspannung
9 Volt =
800 mA
2200 uF/16 Volt

2. Der **Relais-Baustein** als elektromagnetisch betätigter Schalter kann sowohl als Einzelbauelement zur Schaltung von Motoren oder Glühlampen, als auch in Verbindung mit einer Transistor-Verstärkerstufe eingesetzt werden. Diese Verstärkerstufe ist immer dann notwendig, wenn zum Schalten des Relais nur sehr geringe Ströme zur Verfügung stehen.

Schaltplan

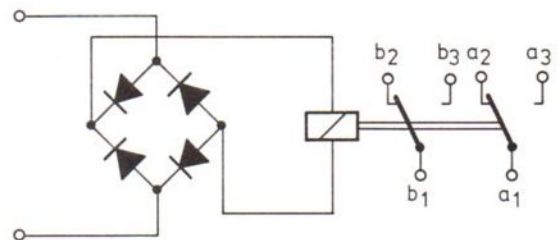

Ansprechspannung
Abfallspannung
max. Schaltleistung
max. Schaltfrequenz
Kontaktbelastung

ca. 6 V
ca. 2,5 V
30 W
50/sec
1 A/30 V =

3. Der **Transistor-Potentiometer-Baustein** besteht aus zwei unabhängigen Bauelementen, einem Transistor und einem Potentiometer. Beide Bauelemente können frei geschaltet werden und gewährleisten somit universelle Verwendung beim Schaltungsaufbau mit anderen Bauelementen.

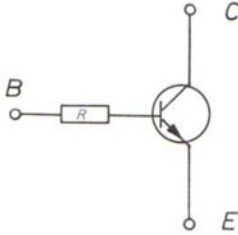

Transistor BC 108 A
 $R = \text{Schutzwiderstand } (1 \text{ k}\Omega)$

Technische Daten

Kollektor-Emitter-Spannung
 Emitter-Basis-Spannung
 Kollektorstrom
 Kollektor-Spitzenstrom
 Basisstrom

30 V
 5 V
 100 mA
 200 mA
 50 mA

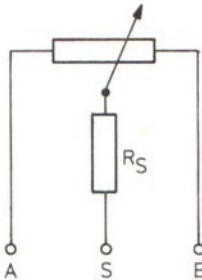

Potentiometer
 $R = 25 \text{ k}\Omega$
 $R_S = 330 \Omega$
 $P = 1/4 \text{ W/lin}$

4. Der **Verstärker-Baustein** stellt eine fertig verdrahtete Transistor-Verstärkerstufe dar, deren Eingang umschaltbar ist, und somit auch eine Umkehrung des Eingangssignals am Signalausgang ermöglicht. In Verbindung mit Gleichrichter- und Relais-Baustein können Steuerung- und Regelungsvorgänge dargestellt werden, wobei entweder die Signale des Fotowiderstandes, des Heißleiters oder des Sensors verstärkt und umgesetzt werden.

Schaltbild:

Verstärkerbaustein mit Signalumkehr

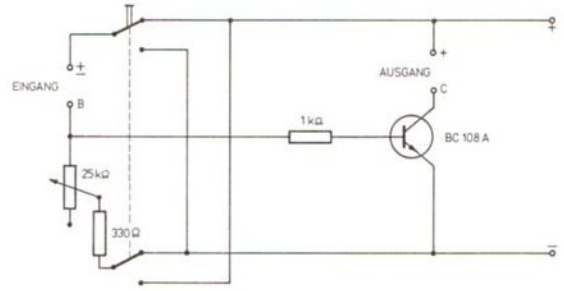

Transistor und Potentiometer haben dieselben technischen Daten wie die Bauelemente im Transistor-Potentiometer-Baustein. Kondensator, Diode, Widerstände und ein zusätzliches Potentiometer ergänzen diese Bausteine und erweitern erheblich den Anwendungsbereich und die Möglichkeiten des Schaltungsaufbaus.

Lose mitgelieferte Bauelemente:

- | | | |
|--------------------------|-------------|------------------|
| 1 Widerstand | 10 Ω | } Belastbarkeit: |
| 1 Widerstand | 220 Ω | |
| 1 Widerstand | 5,6 kΩ | } 0,25 Watt |
| 1 Widerstand | 22 kΩ | |
| 1 Elektrolyt-Kondensator | 470 μF/16 V | |
| 1 Diode | 1 N 4001 | |

Potentiometer:

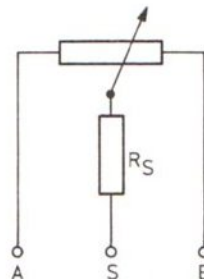

$R = 1 \text{ M}\Omega$
 $R_S = 1 \text{ k}\Omega$
 $P = 1/4 \text{ W/lin}$

Der neue u-t 4 steht nicht isoliert neben dem bisherigen Schulprogramm von fischertechnik, er läßt sich voll mit dem elektromechanischen Bereich integrieren (u-t 1, u-t 2, u-t 3).

fischergeometric

Ein neues Lernmittel für das technische Zeichnen in allgemeinbildenden Schulen

In allen neueren Lehrplänen oder Curricula für die Fächer „technisches Werken“ oder „Arbeitslehre-Technik/Techniklehre“ wird das technische Zeichnen/das Werkzeichnen besonders herausgestellt. So fordert der Lehrplan für die Hauptschulen in Bayern (Nov. 1970; S. 278) ausdrücklich die Förderung technischer Einsichten und konstruktiven Denkens sowie des räumlichen Vorstellungsvermögens – durch technisches Zeichnen.

Der ganz neue Plan für das Saarland (CURRICULUM TECHNIK; Jan. 1972, S. 16) betont in seiner Lernzielbestimmung die Notwendigkeit ständigen systematischen Übens und weist auf zwei didaktische Formen des Umgangs mit der (technischen) Zeichnung hin:

„Zeichnen ist abstrahierendes Tun: körperlich-räumliche Gegenstände werden auf der Fläche dargestellt, umgekehrt muß beim ‚Lesen‘ einer Zeichnung Flächiges in körperlich-räumliche Gestaltqualität umgedacht werden. Diesen anspruchsvollen Hergang werden Schüler nur dann beherrschen lernen, wenn sie ihn ständig üben.“ Geübt wird also vor allem das Sehen, das Auffassen und Umsetzen von Körperlichkeit in die Zweidimensionalität der Zeichenfläche – und der entgegengesetzte Vorgang, das ZusammenDenken von Abbildungen auf der Fläche zu einem körperhaften Gegenstand.

Je einfacher, je leichter (auf-)faßbar, je klarer in seinen Maßverhältnissen und in seinem Aufbau ein Gegenstand ist, um so selbstverständlicher wird er sich in diesen anspruchsvollen Vorgang einbauen lassen.

Auf den Übungs-Gegenstand, das Modell also kommt es an:

Mit Zufallsmodellen, irgendwo hergegriffen, ist es oft unmöglich, die für den Wert einer Übungsreihe wichtige Schwierigkeits-Stufenfolge richtig einzuhalten, obwohl die Gegenstände/die Modelle durchaus zum Zeichnen reizen könnten.

Sowohl beim abstrahierenden Umsetzungsvorgang als auch beim Erwerb einfacher Zeichnerfertigkeiten bilden sich innerhalb einer Unterrichtsgruppe/einer Schulklasse schnell Leistungsunterschiede.

Zeichen-Modellvorlagen also sollten für eine Arbeitsreihe in sorgfältig gestuften Schwierigkeitsgraden angeboten werden können und darüber hinaus jedem einzelnen Schüler die Möglichkeit bieten, die Zeichenschwierigkeit nach der eigenen Leistung zu wählen. Wenn sie auch noch durch ihre Formgebung oder ihren Aufbau das Beobachten/Vergleichen von Maßverhältnissen erleichtern, sind sie für die Arbeit mit Zeichenanfängern besonders gut geeignet.

Mit Hilfe des fischergeometric Systems können aus sehr einfachen Grundkörpern (z. B. aus einem Quader) leicht stärker gegliederte Modelle aufgebaut werden, aus denen sich schwierigere Zeichenaufgaben ableiten lassen.

Diesen Weiterbau nimmt jeder Schüler für sein eigenes Modell dann vor, wenn er meint, neue Schwierigkeiten lösen zu können. Und er bestimmt selbst, wieviel anspruchsvoller sein neues Modell sein soll.

In einer Kontrollreihe kann der Lehrer außerdem den zweiten methodischen Weg gehen: Er läßt nach gezeichneten Vorlagen in steigendem Schwierigkeitsgrad Körpermodelle aus fischergeometric-Teilen zusammenstellen.

Grundlegend wichtig bei der Arbeit mit fischergeometric ist also, daß möglichst jeder Schüler, zumindest aber eine sehr kleine, leistungs-gleiche Schülergruppe, die Zeichenvorlagen selbst aufbauen kann, daß diese Vorlagen schnell verändert werden können und daß dem Lehrer über den Nachbau (s. o.) eine sichere Leistungskontrolle möglich ist.

Für den Nachbau nach Zeichnung liegt jedem fischergeometric-Kasten ein Lehrgang bei. Die vielen Abbildungen bieten sich aber auch als Aufgabenstellungen für das Zeichnen nach Modell an.

Ein besonderer Vorteil des Systems besteht auch darin, daß nach dem Zusammenstecken der (gerasterten) Bauteile keine Zwischenfugen erkennbar sind. Die Schüler sehen *einen* Körper – und zeichnen ihn auch so.

fischergeometric wird mit einem Rastermaß „1“ = 1 cm hergestellt. Die Bauteile sind nach allen Seiten hin zusammensteckbar.

Die Modellteile werden aus hochschlagfestem Werkstoff hergestellt (Polystyrol), die Verbindungselemente sind hochelastisch und sehr dauerhaft (Hostaform). Alle Teile können leicht gereinigt werden.

Die (raster-)gegliederte Oberfläche der Modellteile erleichtert das Auffassen von Größenverhältnissen.

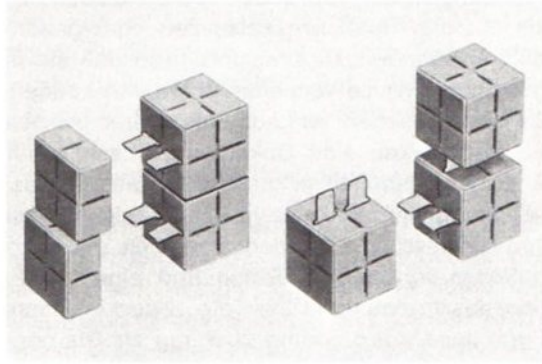

Das Zusammenstecken der Teile durch Verbindungsstücke

Beispiel:

Modellbau nach Zeichnung

Ausschnitt aus dem Schülerheft (Lehrgang) zu fischergeometric 1 (jedem fischergeometric-Baukasten liegt ein entsprechender Lehrgang bei)

Durch Projektion von drei Seiten läßt sich der abgebildete Körper eindeutig festlegen.

Zum Verständnis des Zusammenspiels dreier Ansichten ist Zeichenkarton C beigegeben (siehe Anhang)

Vorarbeiten:

- Ausschneiden der schraffierten Fläche des Kartons
- Falten in den bezeichneten Linien und Aufstellen der Raumecke
- Hineinstellen des Modells; Stecktübe 10 mm herausstehen lassen.

Danach läßt sich die Projektion von vorn, von oben und von links leicht nachprüfen.

Durch Klappen in die Zeichenebene erhält man die in der Norm festgelegten drei Ansichten.

Zeichnung



Vorderansicht



Seitenansicht
von links

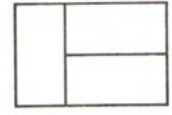

Draufsicht

Modellbau nach Zeichnung

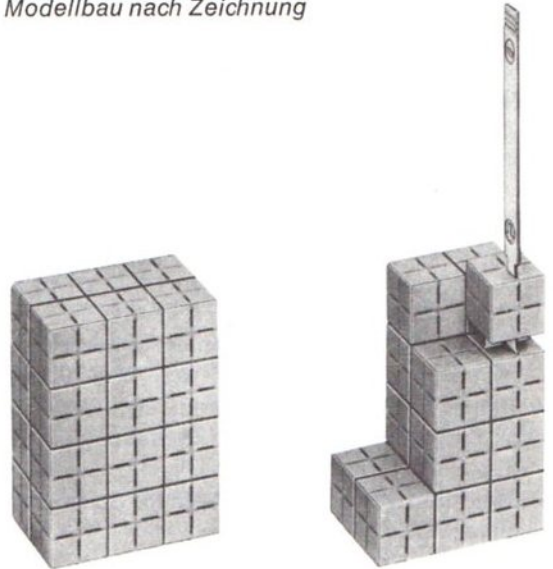

Das fertige Modell nach obiger Zeichnung

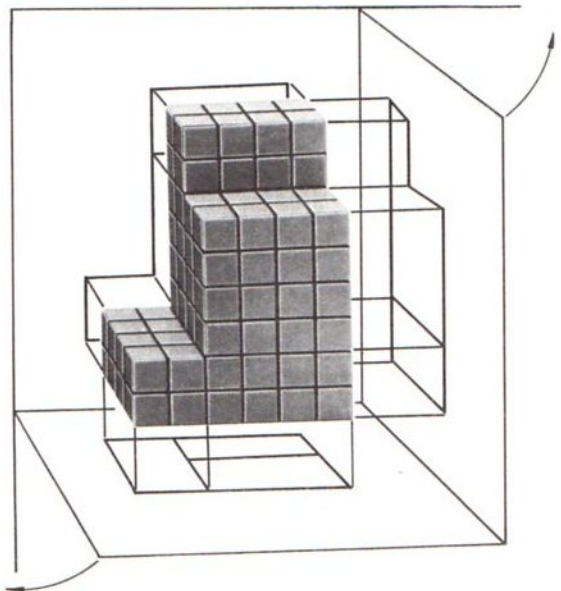

Leserforum

Zusammengestellt und kommentiert

von Hans Maier

Ein Vorabdruck dieser Nummer des Forums wurde als Prüfexemplar Lehrern in allen Teilen der Bundesrepublik zugeschickt. Die Kollegen wurden gebeten, uns mitzuteilen, ob sie einverstanden seien

- mit den Zielen des Informationsdienstes,
- mit der Gestaltung,
- mit den vorgeschlagenen Unterrichtsbeispielen.

Über 100 Lehrer haben geantwortet. In einer der nächsten Nummern werden wir eine Auswertung der Meinung unserer Leser zum „Forum Technische Bildung“ vorstellen. Wir erwarten dazu noch die Äußerungen des erweiterten Leserkreises.

Worin stimmen bisher die Antworten der Kollegen überein?

- Im Mittelpunkt der Hefte sollen Unterrichtsbeispiele stehen.
- Bei der Darstellung der Unterrichtsbeispiele sollen sich die Autoren an den Vorschlägen von H. Wiederrecht orientieren. (Vgl. die Ausführungen „Zur Absicht und Gestaltung dieser Publikation“ auf Seite 5.)
- Die Unterrichtsbeispiele sollen alle Schularten gleichmäßig berücksichtigen.
- Zu den Unterrichtsbeispielen sollen technische Informationen, vor allem Anschauungsmaterial wie Fotos, Dias, Werkzeichnungen, Skizzen u. ä., zu den entsprechenden technischen Gebilden der Wirklichkeit beigelegt werden.

Der vielfach geäußerte Wunsch, weitere Unterrichtshilfen in Form von Anschauungsmitteln bereitzustellen, hat in den Fischer-Werken, bei den Redakteuren und den Beratern eine lebhafte Diskussion ausgelöst: Wie ist hier zu helfen? – Christian Vollmers (Hamburg) meint in seiner Stellungnahme zu der Vornummer:

„Hans Maier weist auf Seite 4 (Nr. 2) darauf hin, daß auch technische Informationen zu den Unterrichtsbeispielen gegeben werden sollen. Hierauf sollte bei H. Wiederrecht stärker aufmerksam gemacht werden; denn technische Sachinformationen (mit Bildern der technischen Realität) sind für Lehrer eine große Hilfe – ins-

besondere deshalb, weil sie nur mühsam zusammenzutragen sind.“

Der Vorschlag Vollmers richtet sich an uns alle. Soweit wir bei unserer Arbeit in der Schule Anschauungsmittel verwendet haben, sollten wir sie mit den Unterrichtsbeispielen oder gesondert an die Redaktion schicken, so daß sie in geeigneter Weise vervielfältigt werden können. Es ist vorgesehen, im Laufe des Jahres bei den Fischer-Werken eine Dokumentationsstelle für Anschauungsmittel einzurichten: Dias, Fotos, Arbeitstransparente, technische Zeichnungen von technischen Gebilden; versehen mit kurzgefaßten technischen Daten und einer Funktionsbeschreibung. Über die zweckmäßigste Form der Magazinierung (z. B. nur als Dia oder Dia und Arbeitstransparent) und über die Art der Verteilung (z. B. Leihverkehr, Verkauf, Einschubbild im Forum) muß noch beraten werden. Wir hätten gerne Ihre Meinung dazu, bitte schreiben Sie uns.

Soweit die Übereinstimmungen im Meinungsbild, was aber ist umstritten? Kontrovers waren die Auffassungen zur Frage der Lernziele und ihrer Darstellung und damit zur Frage der Schwerpunkte bei der Darstellung der Unterrichtsbeispiele und der Diskussion im Forum.

Zunächst einige Meinungen:

„Sparen Sie sich den theoretischen Überbau. Wir brauchen praktische Handreichungen für den Unterricht. ‚Gelehrte‘ Aufsätze und Bücher gibt es genug. Bringen Sie verständliche Unterrichtseinheiten.“

Wolfgang Rusch, Hauptschule, Hamm

„Möglichst keine umfangreiche wissenschaftliche Darstellung bieten, Themen kurz umreißen und durch einfache Skizzen die Probleme andeuten. Der Beitrag sollte sich aber nur auf Wesentliches beziehen, Thema – Lernziel – Medien – Arbeitsaufträge. Alles Beiwerk wie Schülerverhalten, Teilergebnisse etc. weglassen.“

Werner Baum, Jens-Nydahl-Grundschule, Berlin

„Verschiedene instrumentale Lernziele sollten deutlich werden. Neben dem Rahmen, der groben Richtung, sollten unbedingt die operationalisierten praktischen Feinziele im Vordergrund stehen. Aber auch genaue Hinweise zu den unter Abschnitt 2 und 3 (Abschnitt 2 und 3 bezieht sich auf die Ausführungen von H. Wiederrecht) dargestellten Phasen erscheinen mir wichtig, z. B. vorgestellt in Form von Tabellenschemata für einige geplante Unterrichtsabläufe.“

Grundschule 4, Castrop-Rauxel

„Meines Erachtens reicht das durch eine detaillierte Schilderung des Unterrichtsablaufs, die operationale Angabe der Lernziele sowie die Beschreibung des Schüler- und Lehrerverhaltens in bestimmten Phasen angesprochene Kriterium der ‚Nachvollziehbarkeit‘ nicht aus, um eine sachliche Diskussion über Unterricht im technischen Lernbereich in Gang zu setzen. Bei einer solchen Beschränkung könnte die Gefahr bestehen, daß eine Diskussion lediglich über methodische und die Mikrostrukturen des Unterrichts betreffende Probleme geführt wird – ohne die Bereitschaft, grundsätzliche didaktische Entscheidungen zu hinterfragen. Die Zeit der ‚Unterrichtsrezepte‘ sollte in einem so wesentlichen Bereich – wie dem der technischen Bildung – nicht ‚fröhliche Urständ‘ feiern!“

Karl-Heinz Danz, Mittelpunktschule,
Beilstein

„Nach meiner Meinung ist es wesentlich, daß bei der Beschreibung von Unterricht Informationen mitgeliefert werden, über Psychologie, Soziologie, Ökonomie, Politik, Zeit- und Zukunftsbedeutung. Diese Informationen erscheinen mir mindestens ebenso wichtig, wie die präzise Beschreibung von inhaltlichen und methodischen Aspekten, vor allem dann, wenn erwartet wird, dargestellten Unterricht nachzuvollziehen. Technische Bildung wird in naher Zukunft in das Fach Arbeitslehre integriert werden. Als Teilbereich der Arbeitslehre ist es undenkbar, daß o. a. Bereiche aus einer lebenden Diskussion ausgeklammert werden dürfen. Es genügt nach meiner Meinung nicht, vor einem ‚in den Dienst genommen werden‘ durch die Technik zu warnen, und zu übersehen oder zu

unterdrücken, daß auch andere Mächte in den Dienst nehmen. Lebendige Diskussion darf sich nicht auf Technik beschränken, sonst verfehlt sie ihr Ziel sicherlich. Das Zentrum der Diskussion sollte der Mensch sein, für den Technik nicht nur Segen, sondern auch Fluch ist.“

Heinz Krollmann, Schule Schenkelsberg,
Kassel-Oberzwehren

„Meiner Meinung nach wird die formale Bildung zu wenig herausgestellt. Im Beispiel zu den Lernzielen wird als erstes Ziel ‚Kennenlernen und Erklären können‘ genannt. Auch in den weiteren Punkten werden nur die Kenntnisse betont. Hätte nicht als Hauptziel dort stehen müssen: Die Schüler sollen verschiedene Kuppungen ‚erfinden‘ und sich dadurch im kreativ-technischen Denken üben?“

H. Knappmann, Hauptschule Katernberg,
Essen

Die Fragestellung ist deutlich: In welcher Breite soll im Zusammenhang mit den Unterrichtsbeispielen eine Begründung (Ableitung) der Feinlernziele aus Grob- und Richtzielen gegeben, eine Begründung der Grob- und Richtziele wiederum aus den gesellschaftlichen und individuellen Bedürfnissen durchgeführt werden? Das Darstellungsschema für Unterrichtsbeispiele, das Helmut Wiederrecht vorstellt, wäre um den Gesichtspunkt „Begründung der Lernziele“ zu erweitern. Punkt 1 des Schemas könnte lauten: „Lernziele und ihre Begründung“. Es könnte auch daran gedacht werden, in einer der folgenden Nummern einen Lernzielkatalog (Richtziele und Grobziele) für den Bereich der technischen Bildung vorzustellen und zu diskutieren und dann die Feinziele der einzelnen Beispiele diesem Grobzielkatalog jeweils durch Kennziffern zuzuordnen. Doch genug. Durch die Kommentierung soll einer weiteren Diskussion hier im Forum nicht vorgegriffen werden. Redaktion und Berater bitten die Leser, sich zu den angesprochenen oder zu anderen Fragen, die ihnen wichtig erscheinen, zu äußern und so mitzuhelfen, daß der Informationsdienst „Forum Technische Bildung“ den Erwartungen der Praktiker entspricht.

Stellungnahmen bitte an: Fischer-Werke Redaktion
„Forum Technische Bildung“, 7241 Tumlingen.

Literaturverzeichnis

Veröffentlichungen in Pädagogischen Fachzeitschriften von 1970 bis März 1973 zur Arbeit mit Technischen Baukästen und fischertechnik-Lernbaukästen.

Für alle Schulstufen

H. Maier
Das Reflexionsmodell einer Didaktik für die technische Bildung; in: Unterricht heute 5/70 (Klett).

H. Maier
Der didaktische Ort technischer Baukästen; in: Lehrmittel aktuell 4/70.

Primarstufe

Wolfgang Biester
Der Lehrbereich Technik im Sachunterricht der Grundschule; in: Die Arbeitslehre 1/73.

Otto Mehrgardt
Zur Planung von technischen Unterrichtsinhalten in der Primarstufe; in: Westermanns Pädagogische Beiträge 6/72.

Hermann Raabe
Kranwagen und Kipplaster. Zwei Unterrichtsbeispiele zur technischen Bildung in der Grundschule; in: Die Grundschule 1/72.

Sekundarstufe I

G. Bickert
Steuerungs- und Regelungstechnik als Lehrgang im Technischen Werken – Signalverarbeitung in Steuerketten; in: Dortmunder Hefte für Arbeitslehre und Sachunterricht 3/70 (Klett).

F. Kaufmann
Technische Baukästen als Arbeitsmittel im Werkunterricht; in: Unterricht heute 5/70 (Klett).

A. Keßler / M. Eichhorn
Aufgabenreihe zum Problemfeld Schalten und Steuern mit dem Lernbaukasten „fischer-

technik“; in: werkpädagogische hefte 3/71 (Otto Maier Verlag).

F. Köhler
Unterrichtseinheit „Gleichförmig übersetzte Getriebe“; in: Unterricht heute 5/70.

Rolf Oberliesen
Automatisiertes Rechnen – Lernziele und Unterrichtskonzeption für den Technikunterricht der Sekundarstufe I; in: Die Arbeitslehre 1/73.

Rolf Oberliesen
Die elektrische Sicherung als Aufgabenfeld für einen nacherfindenden Unterricht – Problemorientierte Unterrichtsstrategie im technologisch-akzentuierten Unterricht; in: Naturwissenschaften im Unterricht 11/72.

Rolf Oberliesen
Über die didaktische Dimension kybernetischer Fahrmodelle – Tierisches Verhalten und technische Modelle; in: Westermanns Pädagogische Beiträge 4/72.

G. Ruckwied / H. Wiederrecht
Technische Baukästen als kreative Arbeitsmittel; in: Westermanns Pädagogische Beiträge 12/70.

Ch. Vollmers / J. Rolff
Technisches Grundwissen I. Technisches Grundwissen II; in: Westermanns Pädagogische Beiträge 11/71 und 12/71.

H. Wiederrecht
Analyse eines Lernprozesses im Bereich der Technischen Bildung; in: Westermanns Pädagogische Beiträge 12/71.

Werkaufgaben

Otto Mehrgardt

WA 145: Technische Baukästen im Werkunterricht

WA 150: Experiment zum Lenkproblem

WA 161: Erste Stufen der Analyse einer Getriebe-funktion

WA 167: Statik mit Konstruktionselementen der fischertechnik (bearb. v. G. Uschkerkeit)

WA 169: Untersuchungen zur Belastung von Maschinenelementen.

Sonderschulbereich

Rolf Krenzer

Geistig behinderte Schüler erlernen im Technischen Bereich notwendige Grundfertigkeiten mit Hilfe einfachster Aufgabenstellungen; in: Zeitschrift für Heilpädagogik 3/73.

Rolf Krenzer

Geistig und körperlich Behinderte arbeiten mit Lernbaukästen; in: Lehrmittel aktuell 2/72.

Neue Veröffentlichungen der Fischer-Werke zum fischertechnik-Schulprogramm

Sekundarstufe I

H. Dinter / C. Sommer / R. Matthias / H. Stühmeier

„Curriculum Technik und fischertechnik“

36 Seiten, 34 Modellfotos, viele Skizzen

5.–10. Schuljahr

Termin: Juli 1973

In dieser Handreichung werden einzelne Aufgaben des CURRICULUM TECHNIK von Horst Dinter Lösungsmöglichkeiten mit fischertechnik und fischergeometric gegenübergestellt.

Aufgaben und Arbeitsbeispiele stehen dabei in der gleichen Sachgebiets-Reihenfolge, also

- Steuerungs- und Regelungstechnik (u-t1, u-t2, u-t3, u-t4)
- Maschinentechnik: Getriebe – Lenkung – Heben – Fördern (u-t1, u-t2)
- Ingenieurbau ((u-t5)
- Werkzeichnen (fischergeometric 1, 2 und 3)

Sonderschule für Lernbehinderte

Norbert Möller

„Technische Bildung mit fischertechnik in der Sonderschule“

(Unterrichtsbeispiele)

28 Seiten, 24 Abbildungen

Art.-Nr. 6 392 646 – ab sofort lieferbar

Die Broschüre bringt nach einer Darstellung der allgemeinen Ziele eines Technikunterrichts in der Sonderschule für Lernbehinderte neun Unterrichtsbeispiele (u. a. Schlauchwagen, Wagenheber, Kran, Turbine), die mehrfach in Sonderschulen erprobt wurden.

Die Unterrichtseinheiten sind in I. Problemsituation, II. Technische Probleme, III. Lernziele, IV. Unterrichtsorganisation (mit 1. Sozialformen, 2. Medien, 3. Differenzierungsmöglichkeiten, 4. Unterrichtsverlauf) gegliedert.

Bei den ersten beiden Themen („Balkenschaukel“ und „Wippe“) werden – zur Einführung – zusätzliche Informationen für die Unterrichtsgestaltung vermittelt.

Anleitungen

zu den fischertechnik-Lernbaukästen

Den Lernbaukästen fischertechnik u-t1, u-t2 und u-t4 liegen neue Anleitungen bei:

Anleitungsheft u-t1, 10 Seiten, mit 56 Abbildungen zur Handhabung der Bauelemente des Grundkastens, sowie einer Stückliste – mit Abbildung der 44 verschiedenen Bauteile.

Anleitungsheft u-t2, 10 Seiten, mit 51 Abbildungen zur Handhabung der Bauelemente des Motor- und Getriebekastens sowie einer Stückliste – mit Abbildung der 36 verschiedenen Bauteile.

Anleitungsheft u-t4, 26 Seiten, mit ausführlicher Beschreibung der Elektronik-Bausteine und mit Anleitungen zur Anwendung dieser Bausteine, einschließlich eines Unterrichtsentwurfes „Elektronische Mausefalle“ sowie einer Stückliste. Mit zahlreichen Abbildungen, Schaltplänen und Verdrahtungsplänen.

Ein Anleitungsheft zum u-t3 ist in Vorbereitung.

fischergeometric

Ein neues Arbeitsmittel für das „Zeichnungslernen“ und für das Technische Zeichnen in der Sekundarstufe 1 und 2

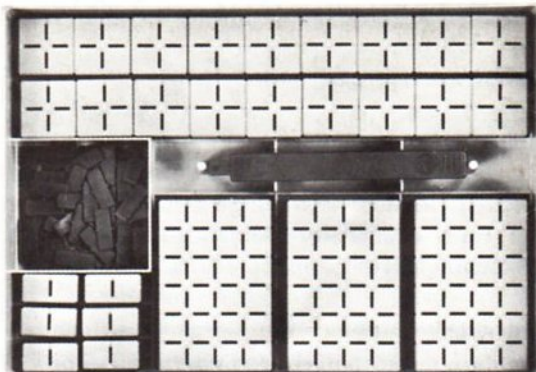

*fischergeometric 2
mit schrägflächigen Bauelementen
Art.-Nr. 2306326 DM 29,-*

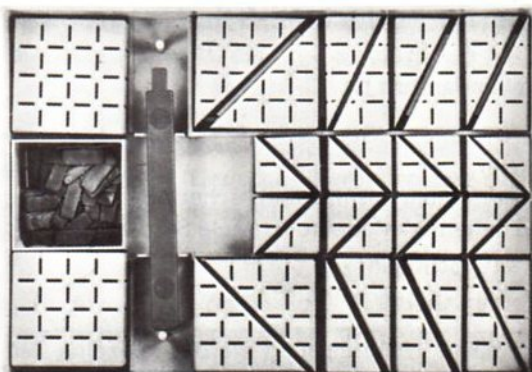

*fischergeometric 1
mit rechteckigen und würfelförmigen
Bauelementen
Art.-Nr. 2306316 DM 24,-*

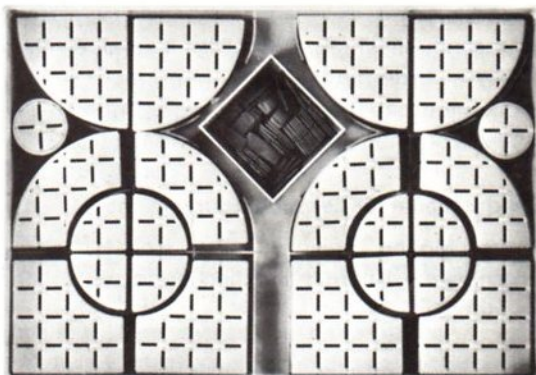

*fischergeometric 3
mit zylinder- und hohlzylinderförmigen
Bauelementen
Art.-Nr. 2306336 DM 29,-*

fischergeometric kann vom Lehrmittelhandel bezogen werden. Prüststücke können mit der „Bestellkarte fischertechnik“ bei den Fischer-Werken bestellt werden.